

**TRIGANO**

trigano-camping.com



Vorzelte

**KOLLEKTION 2024**







# Campen ist TRIGANO!

---

*Seit 1935 begleiten wir Sie bei jedem Moment beim Campen, damit Sie einen unvergesslichen Urlaub erleben können.*

Die Vielzahl an Möglichkeiten und Momenten, die ein Campingurlaub bietet, regt uns zu Innovationen an, um Sie bei all Ihren Momenten beim Campen und im Freien bestmöglich zu

unterstützen. Von Zelten über Vorzelte bis hin zu Faltcaravans bemühen wir uns, Produkte zu entwickeln, die Ihren Ansprüchen gerecht werden.

---

## Ein wenig Geschichte

---

### *Campingfan seit 1935*

**Das Abenteuer beginnt im Jahre 1935, zunächst ist es eine Familiengeschichte, als Edgard Trigano den Vertrieb von Textilwaren startet.**

Mit dem Sieg der Volksfront "Front Populaire" im Jahr 1936 gehen die Franzosen zum ersten Mal in bezahlten Urlaub. TRIGANO liefert ihnen ihre erste Zelte, insbesondere das Spitzdachzelt, ein quadratisches blaues oder oranges Zelt, das zu mehreren Millionen Exemplaren verkauft wurde.

Dies ist der Anfang des Campings, das TRIGANO das ganze Jahrhundert lang begleitet und im-

mer wieder neu erfindet. Das Unternehmen hat ein technisches Know-how für alle seine Produktreihen entwickelt, das es ihm ermöglicht, innovative Produkte anzubieten und sich dabei auf erfahrene Teams zu stützen. Komfort, Unabhängigkeit, Organisation des Raums, nichts wird dem Zufall überlassen.

**Die Marke ist zum Symbol für Urlaub, Freizeitgestaltung und Freiheit geworden, sie begeisterte Millionen Franzosen auf der Suche nach neuen Eindrücken und der Nähe zur Natur.**





**Der Stoff ist das Hauptmaterial Ihres Vorzeltes, er ist in erster Linie den Wetterbedingungen ausgesetzt. Er muss daher robust und wohnlich sein, um Ihr Vorzelt viele Jahre lang zu begleiten.**

Bei TRIGANO legen wir großen Wert auf die Wahl unserer Stoffe, sie werden mit größter Sorgfalt geprüft, damit Sie unbesorgt sein können und über ein einfaches Erzeugnis verfügen.

## DACH

### TRIGAROOF I TEX 240

#### POLYESTER-BESCHICHTUNG 1 SEITE ACRYLGEWEBE 240 g/m<sup>2</sup>

Witterungs- und UV-Beständigkeit.

Das mit Schimmelschutz behandelte Gewebe besteht aus:

- 1 Außenschicht mit Acrylbeschichtung, um es wasserabweisend zu machen
- 1 Textil-Innenschicht, die die Kondensation verzögert.

### TRIGAROOF I TEX 280

#### POLYESTER-BESCHICHTUNG 1 SEITE ACRYLGEWEBE 280 g/m<sup>2</sup>

Witterungs- und UV-Beständigkeit.

Das mit Schimmelschutz behandelte Gewebe besteht aus:

- 1 Außenschicht mit Acrylbeschichtung, um es wasserabweisend zu machen
- 1 Textil-Innenschicht, die die Kondensation verzögert.

### TRIGAROOF I RESIST 420

#### PVC-BESCHICHTETES FASERGEWEBE 2 SEITEN 420 g/m<sup>2</sup>

Wasserdichtes, kunststoffbeschichtetes Material, das extremen Wetterbedingungen standhält.

### TRIGAROOF I RESIST 480

#### PVC-BESCHICHTETES FASERGEWEBE 2 SEITEN 480 g/m<sup>2</sup>

Wasserdichtes, kunststoffbeschichtetes Material, das extremen Wetterbedingungen standhält. Innere Sonnenschutzschicht für Wohnkomfort.

## KLASSISCHE VORZELTWÄNDE

S.M.S.O.N.S.  
- 3 -

ZEITWEILIGE NUTZUNG

### TRIGATEX I 180 & 220

#### ACRYLBESCHICHTETES POLYESTER 180 UND 220 g/m<sup>2</sup>

Witterungs- und UV-Beständigkeit.

Das mit Schimmelschutz behandelte Gewebe besteht aus:

- 1 Außenschicht mit Acrylbeschichtung, um es wasserabweisend zu machen
- 1 Textil-Innenschicht, die die Kondensation verzögert.

### TRIGARESIST I 340 450 & 480

#### PVC-BESCHICHTETES FASERGEWEBE 2 SEITEN 340, 450 UND 480 g/m<sup>2</sup>

Wasserdichtes, kunststoffbeschichtetes Material, das extremen Wetterbedingungen standhält. Äußeres Finish Relief-Leinen.

S.M.S.O.N.S.  
- 3 -

ZEITWEILIGE NUTZUNG

### TRIGACRYL I 280

#### POLYESTER ACRYL-BESCHICHTUNG 280 g/m<sup>2</sup>

Strapazierfähiges und atmungsaktives Material mit wasserabweisender Behandlung.

### CAMPCLIMATE PRO

#### 100% BAUMWOLLE

Material mit einer fäulnisbeständigen Behandlung, wasserdicht, natürlich und atmungsaktiv.



## AUFBLASBARE VORZELTWÄNDE

### ZEITWEILIGE NUTZUNG

#### CAMPTEX - POLYESTER OXFORD RIPSTOP 210D PU 5000 MM

Die Ripstop-Faser ist ein robustes Material, das die Ausbreitung eines Risses mittels eines dickeren Garns verhindert. Der Name Oxford steht für ein mit Schuss- und Kettfäden verstärktes Gewebe. Der starke Coating (PU 5000mm) macht es absolut wetterfest und UV-beständig. Die Dicke des Garns (210D) macht es besonders widerstandsfähig.

### ZEITWEILIGE NUTZUNG

#### CAMPTEX PRO - POLYESTER OXFORD RIPSTOP 300D PU 5000 MM

Die Faser RIPSTOP, ein resistentes Ganzjahresmaterial, verhindert aufgrund eines dickeren Webgarns die Ausbreitung eines Risses. Der Name OXFORD steht für ein mit Schuss- und Kettfäden verstärktes Gewebe. Der starke Coating (PU 5000mm) macht es absolut wetterfest und UV-beständig. Die Dicke des Garns (300D) macht es besonders widerstandsfähig.

### ZEITWEILIGE NUTZUNG

#### CAMPTEX LIGHT - POLYESTER 190T 75D PU 3000 MM

Leichtes Material, das wasserdicht und zugleich resistent ist.

#### CAMPCLIMATE - POLY-BAUMWOLLGEWEBE

Der Gewebeschuss trägt zu maximaler Atmungsaktivität bei und erlaubt, die Temperatur im Wohnraum erheblich zu senken. Dieser Stoff kombiniert Leichtigkeit, Wasserundurchlässigkeit, Festigkeit, Wasserabweisungsvermögen und Atmungsaktivität. Das Gewicht von 260 g/m<sup>2</sup> und das Ripstop-Gewebe macht ihn äußerst robust.

## DIE VORHÄNGE



SOLID WHITE

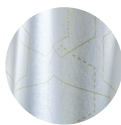

AZMINI

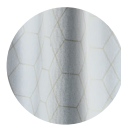

GRADIENT

ALLE TRIGANO VORZELTE MIT KLASSISCHEM GESTÄNGE sind mit Vorhängen versehen, um Sie vor der Sonne zu schützen und abends Ihre Privatsphäre zu bewahren. 3 Nuancen werden geboten, um die Harmonie mit Ihrem Vorzelt zu gewährleisten. (1 Nuance pro Produkt, keine andere Wahl möglich).



Trigano besitzt ein zertifiziertes Umwelt- und Lebenszyklusmanagement. In Zusammenarbeit mit dem Recyclingunternehmen TEXYLOOP® hat sich TRIGANO verpflichtet, für die Wiederverwertung von 100 % unserer PVC-Planen zu sorgen.

# Inhalt

- 8 Die Aufblasbaren
- 16 Mit Glasfasergestänge
- 20 Mit klassischem Gestänge
- 32 Vorzelt & Sonnenverdeck Mini Silver
- 35 Schneetunnel
- 36 Sonnenverdecke
- 37 VIP Sonnenverdecke
- 40 Zelt-Unterstände
- 44 Anbauten
- 45 Ausstattungen & Optionen
- 48 Technische Daten Verpackungen





**Die TRIGANO Gestänge garantieren die Langlebigkeit Ihres Vorzeltes, sie sind robust und leicht zu montieren. Für eine perfekte Anpassung des Vorzeltes an den Wohnwagen und das Gelände sind sie mit Gelenkwinkeln ausgestattet.**

## FIBER FRAME

### LEICHTES, NATÜRLICH ANTIKORROSIVES GESTÄNGE

Dieses sehr robuste, antikorrosive Gestänge ist leichter als ein Stahl-Gestänge. Es ermöglicht daher einen leichteren Transport und eine einfachere Handhabung. Wir empfehlen dieses Gestänge für am Meer aufgebaute Vorzelte, die höheren Oxidationsrisiken ausgesetzt sind, oder die in feuchter Umgebung gelagert werden. Als Option für die Modelle ETRETAT, TOUQUET und SICILE erhältlich.

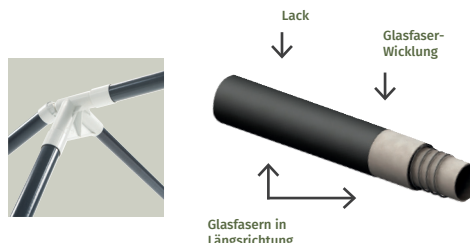

## STEEL FRAME

### GESTÄNGE AUS UNVERFORMBAREM STAHL

Die TRIGANO Stahlgestänge geben Ihrem Vorzelt hohe Robustheit und Stabilität, selbst bei starkem Regen, Schnee und extremen Witterungsbedingungen. Der 1 mm dicke Stahl besitzt innen und außen 3 Schutzschichten, um Langlebigkeit und Solidität zu garantieren.

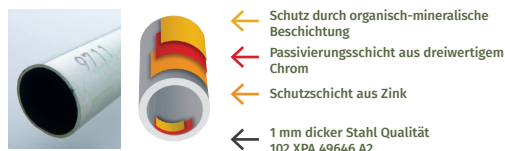

## SCHNELLVERSCHLUSSGRIFFE

Unsere gesamten Gestänge werden mit Schnellverschlussgriffen geliefert. Unabhängig von der Temperatur oder dem ausgeübten Druck hält der Griff das Gestänge perfekt in Position.

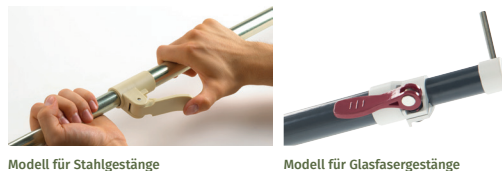

## TRIFIX®

Das von TRIGANO entwickelte TRIFIX®-System garantiert außergewöhnlich guten Halt des Vorzeltgestänges an Ihrem Wohnwagen, es bietet auch für Ihren Wohnwagen einen wirksamen Schutz vor jeglichem Kontakt mit dem Gestänge.



## AIR FRAME

Nach langjähriger Forschungsarbeit und Versuchen revolutioniert TRIGANO das Montageprinzip der Vorzelte mit seiner AIR CAMP Technologie. Diese neuen Vorzelte sind für das Reisecamping hervorragend geeignet, sie lassen sich ganz einfach aufbauen, indem sie in ein paar Stößen aufgepumpt werden. Dieses Konzept hat nur Vorteile: Minimaler Platzbedarf, Aufbau in 5 Minuten, hoher Schutz vor Lecks an den Luftstangen und gleiche Windbeständigkeit wie bei traditionellem Gestänge.



### Wie funktioniert das?

Das Gestänge wird durch aufblasbare Bögen ersetzt. Diese aufblasbare Struktur aus Thermo-Polyurethan (TPU) ist durch eine hohe Verschleißfestigkeit und kaum vorhandener Luftdurchlässigkeit gekennzeichnet. Die verstärkte Ummantelung bietet hohen Schutz gegen Lecks. Jeder Bogen wird einzeln aufgeblasen und kann gegebenenfalls leicht ersetzt werden.





Bestimmen Sie die Größe des Vorzeltes anhand der Abmessungen Ihres Wohnwagens. Messen Sie den Gesamtumfang Ihres Wohnwagens und sehen Sie in der Tabelle nach. Die TRIGANO Doppelmanschette erlaubt, sich an alle Wohnwagenformen anzupassen, auch an solche, die Stromlinienformen aufweisen.

## GRÖSSE IHRES VORZELTS

Es gibt drei Möglichkeiten, die Größe Ihres Vorzeltes oder Ihres Sonnenverdecks zu bestimmen:



DIE BEIDEN ANDEREN BERECHNUNGSMETHODEN



6,65 m bis 7 m > A	8,05 m bis 8,40 m > E	9,45 m bis 9,80 m > I	10,90 m bis 11,30 m > M
7,00 m bis 7,35 m > B	8,40 m bis 8,75 m > F	9,80 m bis 10,15 m > J	
7,35 m bis 7,70 m > C	8,75 m bis 9,10 m > G	10,15 m bis 10,50 m > K	
7,70 m bis 8,05 m > D	9,10 m bis 9,45 m > H	10,50 m bis 10,90 m > L	

## DPS: DUAL PEGGING SYSTEM

Es gibt 2 mögliche Verspannungsarten:



DPS  
Dual Pegging  
System

- Das Verspannen "mit Schmutzfänger außen", das darin besteht, die Heringe im Innern des Vorzeltes einzuschlagen und den Schmutzfänger außerhalb des Vorzeltes anzubringen: Der Vorteil dabei ist, dass die Gummibänder vor UV- und Witterungseinflüssen geschützt sind und so ihre Lebensdauer verlängert wird. Es hält auch Spritzer von den Vorzeltwänden fern.

- Das Verspannen "mit Schmutzfänger innen", das darin besteht, die Heringe außerhalb des Vorzeltes einzuschlagen und den Schmutzfänger in das Vorzelt hineinzuziehen: Es ermöglicht eine leichtere Verspannung und ist bei Verwendung mit einem Zeltboden dichter.

Mit dem neuen, innovativen DPS-System, das zweifache Zeltbinder bietet, kann man von nun an die eine oder andere Art zum Verspannen wählen, je nach Art der Verwendung oder Präferenz des Benutzers.

## GARANTIE

**GARANTIE** gegen alle  
**2 JAHRE** Produktions-  
Fehler

Ihr Vorzelt hat eine Garantie von 2 Jahren für Reißverschlüsse und 5 Jahren für YKK-Reißverschlüsse ab dem Kaufdatum auf jegliche Herstellungsfehler.

## ZULIEFERER

AMANN  
GROUP  
intelligent threads.

MEHLER  
TEXNOLOGIES  
Lank & Meier solution

FAUCHILLE

eurozip

dmm rubans

SIOEN

TENCATE  
OUTDOOR FABRICS

YKK

Aufgrund von Produktionsmargen kann es zu leichten Abweichungen bei Gewicht, Volumen und Abmessungen kommen. Dies gilt für alle Referenzen in unserem Katalog.





## ***Nach langjähriger Forschungsarbeit und Versuchen revolutioniert TRIGANO das Montageprinzip der Vorzelte mit seiner AIR CAMP Technologie.***

Diese neuen Vorzelte wurden für den Roadtrip-Urlaub und alle, die es einfach mögen, entwickelt und lassen sich mit wenigen Pumpenstößen schnell aufstellen. Dieses Konzept bietet nur Vorteile: begrenzter Platzbedarf, schnelle Montage, Schutz vor Lecks und höhere Windbeständigkeit als herkömmliche Konstruktionen. Die Funktion dieser Vorzelte beruht auf aufblasbaren Bögen, die das herkömmliche Gestänge

ersetzen. Dieses aufblasbare Gestänge aus Thermo-Polyurethan (TPU) ist durch eine hohe Verschleißfestigkeit und kaum vorhandener Luftdurchlässigkeit gekennzeichnet. Die verstärkten Ummantelungen sorgen für einen hohen Schutz vor Lecks. Jeder Bogen kann unabhängig voneinander aufgeblasen und bei Bedarf leicht ausgetauscht werden.

### PIKTOGRAMME, DIE IHNEN HELFEN



Hubdach-  
Wohnwagen



Wohnwagen



Wohnmobil



Kastenwagen



Van





LAGOON GEÖFFNET



LAGOON MIT MOSKITONETZEN



LAGOON GESCHLOSSEN



## LAGOON

Saison  
3

Mit einem aufblasbaren Bogenmodell wählen Sie ein leicht transportierbares Vorzelt. Nutzen Sie die AIR CAMP Technologie, eine Innovation von TRIGANO, die den Aufbau vereinfacht und den Platzbedarf erheblich reduziert. Die Frontseite kann abgenommen und zusammengerollt werden, um Ihren Wohnraum zu vergrößern. Die beiden Seitentüren mit Moskitonetzen dieses 2,50 m tiefen Vorzelts sind äußerst praktisch. Wenn Sie sich abends zurückziehen oder auch tagsüber Ihre Privatsphäre bewahren möchten, können Sie die Verdunklungsklappen an den Fenstern innen schließen. Das LAGOON Vorzelt ist äußerst robust, insbesondere der Stoff mit einer sehr strapazierfähigen Beschichtung. Mit der Kit Store Option kann das Vorzelt an die Markise bestimmter Wohnmobile und Kastenwagen angepasst werden.

### BESONDERE MERKMALE

- Aufpumpstelle außen für schnellen Zugang
- Pflockschlinge am Schmutzfänger
- Moskitonetze an den Seitentüren
- 2 Teleskopstangen aus Stahl hinten, um das Vorzelt an den Wohnwagen fest anzudrücken
- Hochdruckpumpe mit Anzeige

### MATERIAL



CAMPTEX



AIR FRAME

### ABMESSUNGEN

\* Anpassungshöhe min.-max.



TIEFE  
2,50 m

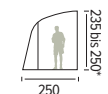

M/7623/1

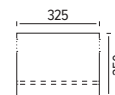

325  
250



19 kg  
83

### SERIENMÄSSIG GELIEFERT MIT

Vorzelt - Hochdruckpumpe - Absteckgummis - Heringe - Bodenschürze und Radabdeckung - 2 Teleskopstangen hinten - Tragetasche

+ PRODUKTE

Leicht | Schnell und einfach zu montieren | Geringer Platzbedarf



Keder 7 mm



Frontseite abnehmbar einteilig



Innenklappen

\* Fotos nicht vertraglich bindend



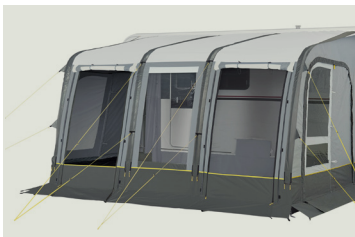

ARUBA 320 MOSKITONETZE

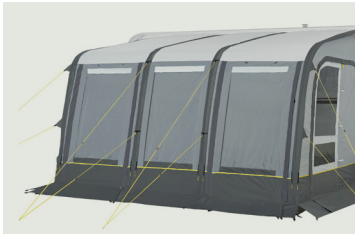

ARUBA 320 GESCHLOSSEN



ARUBA 280 FENSTERKLAPPEN GEÖFFNET



Hier scannen, um das Montage-Video anzuschauen



## ARUBA

SAISONS  
- 3 -

### MATERIAL



CAMPTEX



AIR FRAME

### ABMESSUNGEN I 3 GRÖSSEN ZUR AUSWAHL

\* Anpassungshöhe min.-max.



TIEFE  
2,40 m



235 bis 290\*

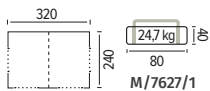

M/7627/1

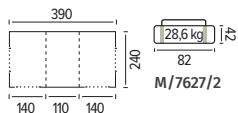

M/7627/2

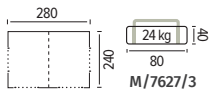

M/7627/3

### SERIENMÄSSIG GELIEFERT MIT

Vorzelt - Hochdruckpumpe - Absteckgummis - Heringe -  
2 Teleskopfüße hinten - Bodenschürze und Radabdeckung -  
4 Hebestangen - Tragetasche - Zwischenfirststangen  
(vier für das Modell 280, 320 und sechs für das Modell 390)

Das Vorzelt ARUBA ist der "kleine Bruder" von SAMOA. Es ist in drei Größen erhältlich und verfügt über die AIR CAMP Technologie, so dass es schnell und einfach aufgebaut werden kann.

Das neue Design verleiht ihm ein moderneres Erscheinungsbild. Es passt hervorragend zu den verschiedenen Wohnwagenmodellen auf dem Markt. Dank der großen Fenster können Sie den ganzen Tag über die Helligkeit im Freien genießen.

### BESONDERE MERKMALE

- Aufpumpstellen außen für schnellen Zugang
- Pflockschlinge am Schmutzfänger
- Moskitonetze an allen Türen
- Hochdruckpumpe mit Anzeige

### OPTIONEN

- Kit Markise - M/KIT-KEDER-400 für das Modell 280 und 320 I M/KIT-KE-  
DER-480 für das Modell 390
- Sonnensegel - M/7627/4 für das Modell 280 I M/7622/9 für das Modell 320 I  
M/7622/4 für das Modell 390
- Anbau - M/7624/7
- Schlafkabine im Anbau - M/7624/4

### + PRODUKTE

Erhältlich in drei Größen | Schnell und einfach zu bedienen |  
Großer Wohnraum (6,72 m<sup>2</sup> für das 280, 7,68 m<sup>2</sup> für das  
320 und 9,68 m<sup>2</sup> für das 390) | Große Fenster für maximale  
Helligkeit



Keder 7 mm



2 Seiten  
abnehmbar und  
austauschbar



Innen-  
klappen





Hier scannen, um das Montage-Video anzuschauen

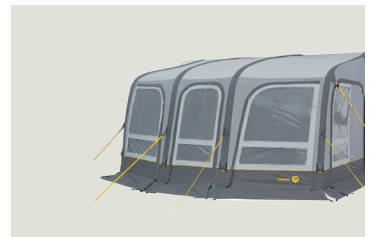

LIMA GESCHLOSSEN

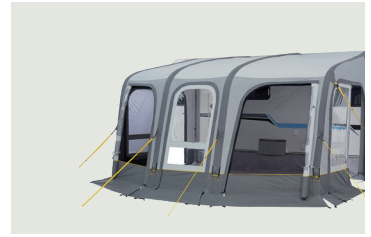

LIMA MIT OPTIONALER VERANDASTANGE + MOSKITONETZE

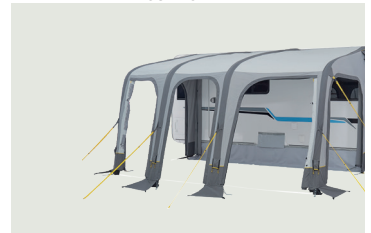

LIMA GEÖFFNET

## LIMA

SÄSONK 3

Erleben Sie Ihren Urlaub einmal anders mit dem LIMA Vorzelt! Das elegante, originelle Design in Form eines Rundbaus bietet sehr viel Platz am Boden. Breite Klarsichtfenster geben eine Rundumsicht und die mit Moskitonetzen versehenen Öffnungen sorgen dafür, dass Sie nicht durch Insekten belästigt werden. Ein seitlicher Anbau kann als Stauraum oder Schlafkabine hinzugefügt werden. Das LIMA Vorzelt aus der Reihe AIR CAMP verfügt über einen besonders beneidenswerten Vorteil: Der Stoff CAMPCLIMATE bietet Komfort und bewährte Atmungsaktivität. Auch ist er sehr leicht, wasserabweisend und außerordentlich strapazierfähig. Außerdem wird serienmäßig ein Sonnensegel für maximale Wärmeregulierung geboten.

### BESONDERE MERKMALE

- Aufpumpstellen außen für schnellen Zugang
- Sturm-Sicherheitsgurte
- Seitliche Lüftungsclappen
- Moskitonetze an allen Türen
- Frontseite abnehmbar (LIMA 410)
- Serienmäßig wärmeregulierendes Sonnensegel
- Serienmäßige Firstspannstangen
- Zwei Teleskopstangen hinten
- Hochdruckpumpe mit Anzeige

### OPTIONEN

- Kit Markise - M/KIT-KEDER-400 für das Modell 300 | M/KIT-KEDER-480 für das Modell 410
- Aufblasbarer LIMA Anbau - M/7624/7
- Schlafkabine im Anbau - M/7624/4
- Aufblasbare Verandastange mittig (nur LIMA 410) - M/30273

### MATERIAL



CAMPTEX PRO



AIR FRAME

### ABMESSUNGEN I 2 GRÖSSEN ZUR AUSWAHL

\* Anpassungshöhe min.-max.



TIEFE 2,90 m

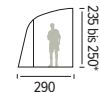

2,35 bis 2,50 m

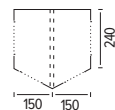

290  
82  
38

M/7624/5  
GRÖSSE 300

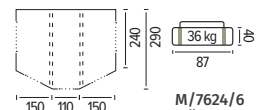

290  
110  
87  
36

M/7624/6  
GRÖSSE 410

### SERIENMÄSSIG GELIEFERT MIT

Vorzelt - Hochdruckpumpe - Firstspannstangen - Absteckgummis - Heringe - Sturm-Sicherheitsgurte - Sonnensegel - Teleskopfüße hinten - Bodenschürze und Radabdeckung - Tragetasche

### + PRODUKTE

Großer Wohnraum (8,50 m<sup>2</sup> für 300 und 11,50 m<sup>2</sup> für 410) | Große Klarsichtfenster für maximale Helligkeit | Einfache und schnelle Montage



Keder 7 mm



2 Seiten abnehmbar und austauschbar



Innenklappen

\* Fotos nicht vertraglich bindend



HOCHDRUCK-  
PUMPE



Hier scannen, um das Montage-  
Video anzuschauen



## MATERIAL



CAMPTEX



AIR FRAME

## — ABMESSUNGEN | WAHLWEISE 2 VERSCHIEDENE HÖHEN —

\* Anpassungshöhe min.-max.



TIEFE  
2,50 m + 80 cm

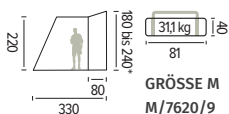
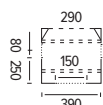

GRÖSSE M  
M/7620/9



GRÖSSE XL  
M/7620/10

## SERIENMÄSSIG GELIEFERT MIT

Vorzelt - Hochdruckpumpe - Absteckgummis - Heringe -  
Sturm-Sicherheitsgurte - 2 zentrale Stützstangen -  
Fünf aufblasbare Dachfirste - Ein Verbindungsfirst am Fahrzeug -  
Saugnäpfe - Tragetasche

## PHUKET M & XL

SALON  
- 3 -

Kombinieren Sie das PHUKET Vorzelt mit Ihrem Wohnmobil oder Kastenwagen und erleben Sie große Abenteuer! Dieses aufblasbare Vorzelt macht auf Unabhängigkeit. Da es selbsttragend ist, kann es vor Ort stehen bleiben, wenn das Fahrzeug wegfährt. In verschiedenen Höhen erhältlich, d.h. es ist für viele Fahrzeuge geeignet. Sein modernes Erscheinungsbild, seine Zweckmäßigkeit und hohe Robustheit begründen seinen großen Erfolg. Der angenehme Wohnraum ist 3,30 m tief und mit großen hellen Fenstern und Fensterklappen innen ausgestattet. Die Trenntür zwischen der Schleuse und dem Wohnraum ermöglicht, den Raum nach Belieben zu gestalten. Das aus CAMPTEX Stoff hergestellte PHUKET Vorzelt ist leicht und zugleich robust.

### BESONDERE MERKMALE

- Breiter Dachvorsprung über der Frontseite
- Aufpumpstellen außen für schnellen Zugang
- Pflockschnellen am Schmutzfänger
- 2 abdeckbare Entlüftungen an Frontseite
- Moskitonetze an Frontseite
- Hochdruckpumpe mit Anzeige
- Aufrollbare Frontseite
- Sturmabspannungen

### OPTIONEN

- Kit Markise - M/KIT-KEDER-400
- Magnetkeder - M/30261
- Aufblasbare Verandastange - M/30250
- Anbau - M/7621/4
- Schlafkabine im Anbau - M/7621/5
- Sonnensegel - M/7621/3



PRODUKTE

Großer Wohnraum (9,75 m<sup>2</sup>) |  
Große Klarsichtfenster für maximale Helligkeit |  
Einfache und schnelle Montage



Keder 7 mm



2 Seiten  
abnehmbar und  
austauschbar



Innen-  
klappen





FÜR DIE MINI SILVER 290 WOHNWAGEN GEEIGNET



INDIANA GESCHLOSSEN



INDIANA MIT MOSKITONETZEN



INDIANA GEÖFFNET

# INDIANA

SALONKs  
- 3 -

Das gastliche INDIANA Vorzelt ist für Hubdach-Wohnwagen bestimmt und bietet allen Komfort. Dank des spitzförmigen Dachs ist die Höhe im Wohnraum beachtlich. Dazu kommt noch eine Tiefe von 2,50 m und die vielseitige Verwendbarkeit, um Sie vollauf zu begeistern. Der breite Dachvorsprung über der Frontseite bietet den notwendigen Schutz, wenn es regnet. Das Vorzelt ist mit abnehmbaren, austauschbaren Seiten ausgestattet. Alle Seitenwände sind mit Innenklappen versehen. Das große Fenster mit Moskitonetz auf der Frontseite bringt die gewünschte Helligkeit in Ihren Urlaub und ermöglicht maximale Belüftung. Das mit der AIR CAMP Technologie ausgerüstete INDIANA Vorzelt genügt allen Anforderungen in Bezug auf Festigkeit, Undurchlässigkeit und Wasserdichtheit.

### BESONDERE MERKMALE

- Breiter Dachvorsprung über der Frontseite
- Aufpumpstellen außen für schnellen Zugang
- Pflockschnellen am Schmutzfänger
- Eine abdeckbare Entlüftung an Frontseite
- Moskitonetz an Frontseite
- Hochdruckpumpe mit Anzeige
- Aufrollbare Frontseite
- Sturmabspannungen

### OPTIONEN

- Sonnensegel - M/7621/3
- Anbau - M/7621/4
- Schlafkabine im Anbau - M/7621/5
- Aufblasbare Verandastange - M/30250

### MATERIAL



CAMPTEX PRO



AIR FRAME

### ABMESSUNGEN

\* Anpassungshöhe min.-max. | \*\* Anpassung Mindestbreite 290 cm.

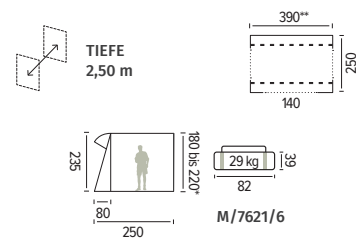

### SERIENMÄSSIG GELIEFERT MIT

Vorzelt - Hochdruckpumpe - Absteckgummis - Heringe - Sturm-Sicherheitsgurte - 2 zentrale Stützstangen - Fünf aufblasbare Dachfirste - Ein Verbindungfirst am Fahrzeug - Saugnäpfe - Tragetasche

### + PRODUKTE

Großer Wohnraum (9,75 m<sup>2</sup>) | Große Klarsichtfenster für maximale Helligkeit | Einfache und schnelle Montage



Keder 7 mm



Ermöglicht das Verspannen mit Schmutzfänger innen und Schmutzfänger außen. Siehe S.7



2 Seiten abnehmbar und austauschbar



Innenklappen

\* Fotos nicht vertraglich bindend



HOCHDRUCKPUMPE



SANTA CRUZ MIT MOSKITONETZ



SANTA CRUZ GESCHLOSSEN



Hier scannen, um das Montage-Video anzuschauen



## SANTA CRUZ V3

SAISON 3

### MATERIAL



### ABMESSUNGEN

\* Anpassungshöhe min.-max.

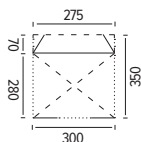
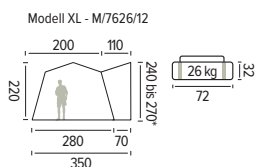
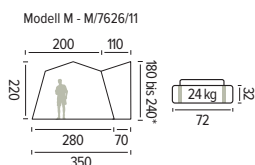

Das SANTA CRUZ Vorzelt bietet eine wunderbare Kombination von Design und Komfort. Mit seiner Justierfalte bietet dieses aufblasbare Vorzelt viele Aufstellungsmöglichkeiten für verschieden hohe Fahrzeuge. Die Wahl der strapazierfähigen Stoffe wurde nicht dem Zufall überlassen. Moderne Farben begleiten Sie jeden Tag. Das SANTA CRUZ Vorzelt ist für eine perfekte Feuchtigkeitsisolierung und zum Schutz vor Insekten mit einem im Wohnraum eingnähten Zeltboden ausgestattet. Die Moskitonetze an den Türen sorgen für eine tadellose Belüftung. Die Trenntür zwischen der Schleuse und dem Wohnraum sorgt für eine gute Abtrennung. Das unabhängige Vorzelt kann aufgestellt bleiben, wenn Sie wegfahren.

### BESONDERE MERKMALE

- In Wohnraum eingnähter Zeltboden
- Moskitonetze an allen Türen
- Trenntür zwischen Schleuse und Wohnraum
- Belüftung oben

### OPTIONEN

- Kit Markise - M/KIT-KEDER-400
- Magnetkeder - M/30261
- Anbau - M/7626/13
- Schlafkabine im Anbau - M/7626/14

### SERIENMÄSSIG GELIEFERT MIT

Vorzelt - Hochdruckpumpe mit Anzeige - Drei aufblasbare hohe Spannstangen - Verbindungsfirste am Fahrzeug - Saugnäpfe - Heringe - Tragetasche



Schnelle Montage | 2 Seitenwände abnehmbar und austauschbar



Eine einzige Aufpumpstelle



Zweifacher Keder 5 und 7mm



Innenklappen









©Studio Bigote

***Die für den Roadtrip-Urlaub entwickelten Vorzelte, brauchen Sie nicht mehr auf- und abzubauen, wenn Sie mit Ihrem Fahrzeug wegfahren.***

Die Vorzelte mit Glasfasergestänge passen zu allen auf dem Markt erhältlichen Kastenwagen und Vans. Sie sind leicht und einfach in der Handhabung und werden Sie auf all Ihren Abenteuern begleiten. Die verschiedenen Modelle können seitlich oder hinten am Fahrzeug installiert werden, es gibt ein Modell für jeden Zweck!

Die Vorzelte mit Glasfasergestänge bieten ein optimales Verhältnis zwischen kompakten Abmessungen im zusammengeklappten Zustand und einem großen Wohnraum im ausgeklappten Zustand. So können Sie Ihren Urlaub ohne Einschränkungen genießen!





# SANTA CLARA



Ideales Vorzelt für Reisecamper oder für diejenigen, die ihre Zeit lieber dem Urlaub als dem Aufbau des Vorzeltes widmen möchten. Tatsächlich gefällt das SANTA CLARA Vorzelt wegen seines einfachen und schnellen Aufbausystems. Es ist unabhängig, d.h. es kann vor Ort stehen bleiben, wenn der Kastenwagen oder Van vom Stellplatz wegfährt. Das große Fenster an der 2,5 m breiten Frontseite sorgt dafür, dass Sie es tagsüber schön hell und freundlich haben. Dieses Vorzelt ist leicht und zugleich robust.

## BESONDERE MERKMALE

- In Wohnraum eingnähter Zeltboden
- Moskitonetze an allen Türen
- Trenntür zwischen Schleuse und Wohnraum
- Belüftung oben
- Zwei Eingänge und zwei Seitenfenster

## OPTIONEN

- Kit Markise - M/KIT-KEDER-400
- Magnetkeder - M/30261

## MATERIAL



CAMPTEX



FIBER FRAME

## ABMESSUNGEN

\* Anpassungshöhe min.-max.

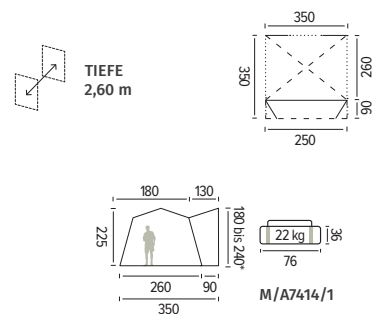

## SERIENMÄSSIG GELIEFERT MIT

Vorzelt - 1 Verbindungsstange am Fahrzeug - Saugnäpfe - Tragetasche



Leicht | Einfach zu verwenden |  
Praktische Montage | Reisecamping



Zweifacher  
Keder 5 und  
7 mm



Innen-  
klappen



GESTÄNGE MIT AUTOMATISCHER  
"REGENSCHIRM"-ÖFFNUNG



## SAPPORO

Sie reisen auf komfortable Weise mit dem praktischen SAPPORO Vorzelt. Diese innovative Lösung wurde so gestaltet, dass sie an das Heck eines Fahrzeugs passt. Ein großer Pluspunkt ist das automatische Öffnungssystem. Es lässt die Heckklappe frei zum Öffnen und Schließen. Es ist unabhängig, d.h. es kann vor Ort stehen bleiben, wenn der Kastenwagen vom Stellplatz wegfährt. Große Klarsichtfenster mit Innenklappen sorgen dafür, dass Sie es tagsüber schön hell und freundlich haben. Mit einer Tiefe von 4 m ist es geräumig und komfortabel. Die Trenntür zwischen der Schleuse und dem Wohnraum erlaubt, je nach Belieben zwei verschiedene Bereiche zu schaffen. Dieses Vorzelt ist leicht und zugleich robust. Griffe für Schnellaufbau ermöglichen, das Gestänge augenblicklich zu blockieren bzw. freizugeben.

### BESONDERE MERKMALE

- Gestänge mit automatischer "Regenschirm"-Öffnung
- Trenntür zwischen Schleuse und Wohnraum
- Breite Schleuse hinten für maximalen Stauraum oder Toilettenraum
- Ständige Belüftung unten an den Schleusenwänden

### MATERIAL



CAMPTEX  
LIGHT



ALUMINIUM  
STAHL

### ABMESSUNGEN

\* Anpassungshöhe min.-max.



TIEFE  
4 m

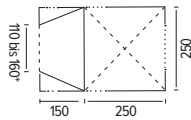
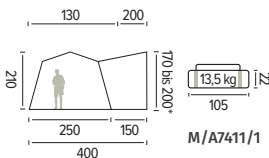

Vorzelt, das an die Heckseite von Fahrzeugen montiert  
werden kann.

### SERIENMÄSSIG GELIEFERT MIT

Vorzelt - Heringe - Tragetasche



Leicht | Einfach zu verwenden |  
Praktische Montage | Reisecamping

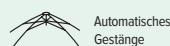





## BIVOUAC CAR



Das BIVOUAC CAR Vorzelt eignet sich für Reisecamper mit Kastenwagen oder Family-Van. Das praktische Vorzelt ist einfach auf- und abzubauen und bietet uneingeschränkte Freiheit, wenn Sie unterwegs sind. Es bietet eine Seitentür und ist vollkommen unabhängig, d.h. es kann vor Ort stehen bleiben, wenn das Fahrzeug vom Stellplatz wegfährt. Das Vorzelt in Form eines Tunnelzelts wird dank der Glasfaserstruktur für seine Leichtigkeit geschätzt. Das BIVOUAC CAR Vorzelt bietet sehr komfortable Abmessungen mit einer Tiefe von 3,30 m. Es beansprucht sehr wenig Platz, ist zusammengefaltet äußerst kompakt und kann leicht im Gepäck verstaut werden.

### BESONDERE MERKMALE

- Am Vorzelt hochziehbare Eingangstür
- Zwei seitliche Moskitonetze mit Klappen
- Dachvorsprung hinten dient als Tunnelabdichtung am Fahrzeug
- Ein Seiteneingang
- Anpassungsschürze, die das Dach des Fahrzeugs abdeckt und durch Abspannung am Heck des Fahrzeugs gehalten wird
- Trenntür zwischen Fahrzeug und Wohnraum

### MATERIAL



### ABMESSUNGEN

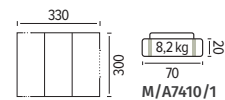
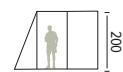
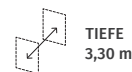

### SERIENMÄSSIG GELIEFERT MIT

Vorzelt - 2 Hebestangen - Heringe - Tragetasche



Leicht | Einfach zu verwenden |  
Praktische Montage | Reiscamping







@Ad'Hoc Photographie



***Eine komplette Reihe von Vorzelten, die so gestaltet sind, dass sie für alle Wohnwagenmodelle geeignet sind.***

Die TRIGANO Vorzeltreihe mit Metallgestänge passt zu allen Wohnwagenmodellen auf dem Markt. Die verschiedenen Designs und Merkmale der angebotenen Modelle ermöglichen Ihnen, das Vorzelt perfekt an Ihr Fahrzeug und Ihren

Stil anzupassen. Mit den vielen verfügbaren Optionen können Sie nicht nur die Ästhetik Ihres Vorzeltes verbessern, sondern auch den Komfort, damit Ihr Urlaub (wirklich) unvergesslich wird!





GESTÄNGE MADE IN FRANCE



BERECHNEN SIE DIE GRÖSSE IHRES VORZELTS S.7



GUÉRANDE HALB GEÖFFNET



GUÉRANDE GEÖFFNET OHNE WAND



GUÉRANDE VERANDASTANGE GEÖFFNET

## GUÉRANDE



GUÉRANDE ist ein Vorzelt, das Ihnen ein hohes Maß an Leistung bietet. Zum Teil aus Baumwollfasern hergestellt, bietet es optimale Atmungsaktivität und Wasserdichtigkeit. Mit den großen, abnehmbaren Frontfenstern können Sie den zusätzlichen Wohnraum verändern und größere oder kleinere Öffnungen nach außen schaffen. Die Fenster sind mit Vorhängen ausgestattet, so dass Sie einen ruhigen und ungestörten Moment genießen können.

### BESONDERE MERKMALE

- Dachvorsprung 30 cm
- Schnellspannrinne
- Große Moskitonetze an den Wänden
- TRIFIX-System
- Dachvorsprung mit Gestänge und Dachspannstangen für die Größen I bis M
- Sturmabspannung
- Abdeckbare Entlüftung unter Dachvorsprung für Größen D bis M
- Ösen am Schmutzfänger

### OPTIONEN

- Kabine - Pack A7490/5 & Confort A7611/1
- Küche - A7247/4
- Stauraum - A7612/1
- Dachspannstangen - M/7198
- Verandastangen - M/BALCON2
- Vorzelt-Vorbau - A6800/86 - Größen E-F, A6800/87 - Größen G-H, A6800/88 - Größen I-J-K, A6800/89 - Größen L-M
- Gestängeset Dachvorsprung - CASQUET1
- Glasfasergestänge - M/9812FV - Größen D-E-F, M/9813FV - Größen G-H, M/9818FV - Größen I-J-K-L-M

### MATERIAL



TRIGAROOF  
TEX 240

CAMPCLIMATE  
PRO



STEEL FRAME

### ABMESSUNGEN I 2 GRÖSSEN ZUR AUSWAHL



TIEFE  
2,70 m

DEFGH

UKLM



### SERIENMÄSSIG GELIEFERT MIT

Gestänge mit Beutel - Stoffbespannung mit Beutel - Heringe + Eckstützen - TRIFIX - Spannschlaufen - Vorhangset (Azmini) - Bodenschürze - Radabdeckung - Sonnensegel

### + PRODUKTE

Natürliche, belüftete  
Baumwolle | Große Tiefe |  
Verschiedene  
Konfigurationen verfügbar



Ermöglicht das  
Verspannen mit  
Schmutzfänger innen und  
Schmutzfänger außen.  
Siehe S.7



2 Seiten  
abnehmbar und  
austauschbar



Frontseite  
abnehmbar in  
2 Teile für die  
Größen D bis M



Frontseite einteilig  
abnehmbar für die  
Größen B und C



Keder 7 mm



ORIGINAL KLAPPEN FÜR SCHUTZ DER AUSSENSEITE



GESTÄNGE MADE IN FRANCE 



## MONTREUX

SAISONS  
- 4 -

### MATERIAL

 TRIGAROO RESIST 480    TRIGAROO RESIST 340 & 450

 STEEL FRAME

### ABMESSUNGEN I 2 GRÖSSEN ZUR AUSWAHL

 TIEFE 2,50 m

 TIEFE 3 m



### SERIENMÄSSIG GELIEFERT MIT

Gestänge mit Beutel - Stoffbespannung mit Beutel -  
Heringe + Eckstützen - TRIFIX - Spannschlaufen -  
Vorhangset (Azmini) - Bodenschürze - Radabdeckung -  
Wärmeregulierendes Sonnensegel

MONTREUX ist das ultimative 4-Jahreszeiten-Vorzelt für Sesshafte. Es ist sehr robust und bietet eine außergewöhnlich hohe Lebensdauer. Die serienmäßigen Dachspannstangen auf dem Dach gewährleisten optimale Stabilität auch bei Schnee. Die mit einem warmverschweißten Streifen versehenen Dachnähte sorgen für eine perfekte Abdichtung und nachhaltigen Schutz. Die Tiefe von 2,50 m oder 3 m verspricht schöne Zeiten in einem großzügigen, hellen Wohnraum. Die breiten Fenster sind außen mit Verdunkelungsklappen versehen. Das Design wurde für eine perfekte Belüftung und Isolierung unter allen Bedingungen entwickelt: Belüftung unter Dachvorsprung, große Moskitonetze und serienmäßig wärmeregulierendes Sonnensegel.

### BESONDERE MERKMALE

- Dachvorsprung 30 cm
- Schnellspannringe
- Serienmäßig wärmeregulierendes Sonnensegel
- TRIFIX-System
- Große Moskitonetze an den Wänden
- Ösen am Schmutzfänger
- Fensterklappen außen
- Abdeckbare Entlüftung Frontwand
- Gestänge mit verstärkten Winkeln

### OPTIONEN

- Kabine - Pack A7490/5 & Confort A7611/1
- Küche - A7247/4
- Stauraum - A7612/1
- Verandastangen - M/BALCON2
- Vorzelt-Vorbau -  
A6800/86 - Größen E-F,  
A6800/87 - Größen G-H,  
A6800/88 - Größen I-J-K,  
A6800/89 - Größen L-M



PRODUKTE

Gestänge aus verstärktem Stahl |  
Witterungsbeständig | Für den Gebrauch  
über längere Zeiträume



Keder 7 mm



Abnehmbare,  
austauschbare  
Wände



Frontseite  
abnehmbar  
in 1 oder 2 Teile





GESTÄNGE MADE IN FRANCE 



## PARTIEL

SÄSUNGS  
- 4 -

Sie werden Ihre Camping-Ausflüge mit dem vortrefflichen Vorzelt in vollen Zügen genießen. Das PARTIEL Vorzelt wurde für sehr große Wohnwagen und bestimmte Mobilheimmodelle entworfen. Das 4 Jahreszeiten-Vorzelt kombiniert klassisches Design und unbestreitbare Eleganz, es ist für permanente Wohnzwecke, selbst unter extremen Witterungsbedingungen geschaffen. Die breiten Fenster sind außen mit Verdunklungsklappen versehen, damit sie vollständig geschlossen werden können und geschützt sind. Die aus einem Stück gefertigte Doppeldeckung des geneigten Dachs erleichtert das Öffnen der Tür, Regenwasser fließt perfekt ab. Das PARTIEL Vorzelt mit Gestänge mit verstärkten Winkeln entspricht den Festigkeitsanforderungen für eine ganzjährige Verwendung.

### BESONDERE MERKMALE

- Dachvorsprung 30 cm
- Schnellspannringe
- Feste Wände mit Tür auf jeder Seite
- Moskitonetz auf rechter Seite mit Klappe
- TRIFIX-System
- Großes Wand-Moskitonetz
- Ösen am Schmutzfänger
- Fensterklappen außen
- Abdeckbare Entlüftung Frontwand
- Gestänge mit verstärkten Winkeln

### OPTIONEN

- Wärmeregulierendes Sonnensegel:
  - Für das 3,5-m-Modell: M/V7507/7
  - Für das 4,75-m-Modell: M/V7507/8
  - Für das 6-m-Modell: M/V7508/4

### MATERIAL

 TRIGAROOFF RESIST 420    TRIGAROOFF 340/450

 STEEL FRAME

### ABMESSUNGEN I 3 GRÖSSEN ZUR AUSWAHL

\* Anpassungshöhe 2,40 m bis 2,55 m.

 TIEFE 2,40 m

3,50 m & 4,75 m

6 m



### SERIENMÄSSIG GELIEFERT MIT

Gestänge mit Beutel - Stoffbespannung mit Beutel - Heringe + Eckstützen - TRIFIX - Spannschlaufen - Vorhangset (Azmini) - Bodenschürze - Radabdeckung

 PRODUKTE

Für permanente Wohnzwecke - über längere Zeiträume | Sehr robustes Produkt | Doppeldeckung des geneigten Dachs



Keder 7 mm



Frontseite abnehmbar in ein oder zwei Teilen für 6 m



Frontseite abnehmbar in Ein Teil für 3,50 m und 4,75 m

\* Fotos nicht vertraglich bindend



KLAPPEN MIT REISSVERSCHLUSS ÜBER DEM MOSKITONETZ



SICILE GEÖFFNET



BERECHNEN SIE DIE GRÖSSE IHRES VORZELTS S.7

GESTÄNGE MADE IN FRANCE



## SICILE

**SMSONS**  
- 3 -

### MATERIAL

TRIGAROOF TRIGARESIST  
TEX 240 340  
TRIGATEX 180

STEEL FRAME

### ABMESSUNGEN

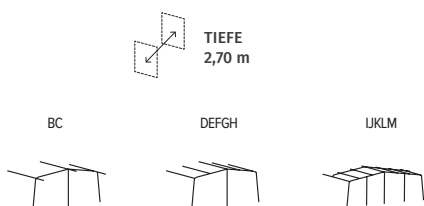

### SERIENMÄSSIG GELIEFERT MIT

Gestänge mit Beutel - Stoffbespannung mit Beutel -  
Heringe + Eckstützen - TRIFIX - Spannschlaufen -  
Vorhangset (Azmini) - Bodenschürze - Radabdeckung

Das SICILE Vorzelt ist für den saisonalen Einsatz bestimmt, es bietet die Qualität und Komfort, der von einem Wohnwagen-Vorzelt zu erwarten ist. Der sehr geschätzte 2,70 m tiefe Wohnraum ist gleichbedeutend mit Komfort und Geselligkeit. Die zahlreichen Öffnungsmöglichkeiten und vielseitige Verwendbarkeit erlauben, Helligkeit und Temperatur optimal zu regeln, vor allem mit dem Sonnendach, wenn es heiß ist. Die abnehmbaren, austauschbaren Wände und die abnehmbare Frontseite sind aus dem Stoff TRIGATEX 180 hergestellt, der das Auftreten von Kondensation verringert. Durch die Entlüftung unter dem Dachvorsprung wird eine hervorragende Luftventilation gewährleistet. Dank der hohen Frontseite des SICILE Vorzelts müssen auch große Menschen sich nicht bücken.

### BESONDERE MERKMALE

- Dachvorsprung 30 cm
- Schnellspannringe
- Große Moskitonetze an den Wänden
- TRIFIX-System
- Dachvorsprung mit Gestänge und Dachspannstangen für die Größen I bis M
- Ösen am Schmutzfänger
- Abdeckbare Entlüftung unter Dachvorsprung für Größen D bis M

### OPTIONEN

- Kabine - Pack A7490/5 & Confort A7611/1
- Küche - A7247/4
- Stauraum - A7612/1
- Wärmeregulierendes Sonnensegel - 7432/1 - Größe C, 7432/2 - Größe D, 7432/3 - Größe E, 7432/4 - Größe F, 7432/5 - Größe G, 7432/6 - Größe H, 7432/7 - Größe I, 7432/8 - Größe J, 7432/18 - Größe K, 7432/19 - Größe L, 7432/17 - Größe M
- Kit Dachspannstangen - M/7198
- Verandastangen - M/BALCON2
- Vorzelt-Vorbau - A6800/86 - Größen E-F, A6800/87 - Größen G-H, A6800/88 - Größen I-J-K, A6800/89 - Größen L-M
- Gestängeset Dachvorsprung - CASQUET1
- Glasfasergestänge - M/9812FV - Größen D-E-F, M/9813FV - Größen G-H, M/9818FV - Größen I-J-K-L-M



PRODUKTE

Große Tiefe 2,70 m |  
Vielseitige  
Verwendbarkeit |  
Doppelte Seitenbelüftung



Ermöglicht das  
Verspannen mit  
Schmutzfänger innen und  
Schmutzfänger außen.  
Siehe S.7



Wände  
abnehmbar und  
austauschbar



Frontseite  
abnehmbar in  
2 Teile für die  
Größen D bis M



Frontseite einteilig  
abnehmbar für die  
Größen B und C



Keder  
7 mm





TOUQUET GEÖFFNET



GESTÄNGE MADE IN FRANCE



BERECHNEN SIE DIE GRÖSSE IHRES VORZELTS S.7

## TOUQUET

SMSONS  
- 3 -

Die perfekte Kombination aus Zweckmäßigkeit und Komfort... Das TOUQUET Vorzelt überzeugt die Liebhaber von Raum und Helligkeit. Der große, 2,70 m tiefe Wohnraum mit seinen breiten, abnehmbaren Frontseiten ist äußerst schätzenswert. Das PVC-Design in zeitgemäßen Farben, der Stahlrahmen und die Sturmabspannung halten allen Wetterbedingungen stand. Im Laufe der Urlaube im Schatten der Bäume oder am Meer zeigt das Vorzelt keine Schwächen, denn es ist mit Kiefernharz behandelt und schmutzabweisend, zudem ist es gegenüber Meeresluft beständig. TOUQUET ist eines der besten Vorzelte, es bietet eine außergewöhnliche Belüftung mit einer zentralen Entlüftung und 2 Moskitonetzen an den Seitenwänden.

### BESONDERE MERKMALE

- Dachvorsprung 30 cm
- Schnellspannringe
- Sturmabspannung
- Große Moskitonetze an den Wänden
- TRIFIX-System
- Dachvorsprung mit Gestänge und Dachspannstangen für die Größen I bis M
- Ösen am Schmutzfänger
- Abdeckbare Entlüftung unter Dachvorsprung für Größen D bis M

### OPTIONEN

- Kabine - Pack A7490/5 & Confort A7611/1
- Küche - A7247/4
- Stauraum - A7612/1
- Dachspannstangen (Größe B bis H) M/7198
- Verandastangen - M/BALCON2
- Vorzelt-Vorbau - A6800/86 - Größen E-F, A6800/87 - Größen G-H, A6800/88 - Größen I-J-K, A6800/89 - Größen L-M,
- Gestängeset Dachvorsprung - CASQUET1
- Glasfasergestänge - M/9812FV - Größen D-E-F, M/9813FV - Größen G-H, M/9818FV - Größen I-J-K-L-M

### MATERIAL



TRIGAROOFF  
RESIST 420

TRIGARESIST  
340



STEEL FRAME

### ABMESSUNGEN



TIEFE  
2,70 m

BC



DEFGH



UKLM



### SERIENMÄSSIG DELIEFERT MIT

Gestänge mit Beutel - Stoffbespannung mit Beutel - Heringe + Eckstützen - TRIFIX - Spannschlaufen - Vorhangset (Azmini) - Bodenschürze - Radabdeckung

**+** PRODUKTE

Tiefe 2,70 m Vielseitige  
Verwendbarkeit I  
Doppelte I  
Seitenbelüftung



Ermöglicht das  
Verspannen mit  
Schmutzfänger innen und  
Schmutzfänger außen.  
Siehe S.7



Wände  
abnehmbar und  
austauschbar



Frontseite  
abnehmbar in  
2 Teile für die  
Größen D bis M



Frontseite einteilig  
abnehmbar für die  
Größen B und C



Keder  
7 mm





PRIMA GESCHLOSSEN



PRIMA HALB GEÖFFNET



PRIMA AUFGEROLLTE FRONTSEITE



BERECHNEN SIE DIE GRÖSSE IHRES VORZELTS S.7

GESTÄNGE MADE IN FRANCE 



### MATERIAL

 TRIGAROOF TRIGARESIST  
TEX 240 335

 STEEL FRAME

### ABMESSUNGEN

 TIEFE  
2,40 m

ABCDEF

GHIJ



### SERIENMÄSSIG GELIEFERT MIT

Gestänge mit Beutel - Stoffbespannung mit Beutel -  
Heringe + Eckstützen - TRIFIX - Spanschlaufen -  
Vorhangset (Azmini) - Bodenschürze - Radabdeckung

## PRIMA

SNISONS  
- 3 -

Das PRIMA Vorzelt ist perfekt für den saisonalen Gebrauch. Es wurde speziell entwickelt, um Ihnen ein unübertroffenes Preis-Leistungs-Verhältnis zu bieten. Es ist einfach zu montieren und eignet sich besonders für Urlauber, die ihre Wohnfläche vergrößern möchten, ohne dafür ihr Urlaubsbudget opfern zu müssen. Die linke Wand ist feststehend und mit Klarsichtmaterial ausgestattet, das für die nötige Helligkeit im Inneren des Vorzeltes sorgt. Der Stoff TRIGAROOF TEX 240, aus dem das PRIMA hergestellt ist, bietet den Vorteil, die Bildung von Kondensation zu verringern. Dieses Vorzelt ist vor allem wegen seiner vielseitigen Verwendbarkeit, den Komfort innen und den vielen Optionen beliebt.

### BESONDERE MERKMALE

- Dachvorsprung 30 cm
- Schnellspannrings
- Permanente Belüftung unter Dachvorsprung
- Saugnapf-System

### OPTIONEN

- Kabine - Pack A7490/5 & Confort A7611/1
- Küche - A7247/4
- Stauraum - A7612/1
- Dachspannstangen - M/7198
- Verandastangen - M/BALCON2
- Vorzelt-Vorbau - A6800/86 - Größen E-F, A6800/87 - G-H, A6800/88 - I-J-K, A6800/89 - L-M
- Gestängeset Dachvorsprung - CASQUET1

### + PRODUKTE

Aufrollbare Frontseite, verwandeln Sie Ihr Vorzelt in wenigen Augenblicken in ein Sonnenverdeck | Vorhänge mit elegantem Design bieten Schutz vor der Sonne und bewahren die Privatsphäre am Abend



Keder 7 mm



Linke Wand feststehend + rechte Wand (Pfeilseite) abnehmbar, um einen Anbau hinzuzufügen (als Option)



Frontseite aufrollbar, 2 Türen



BERECHNEN SIE DIE GRÖSSE IHRES VORZELTS S.7



AUSTRAL GESCHLOSSEN



AUSTRAL HALB GEÖFFNET

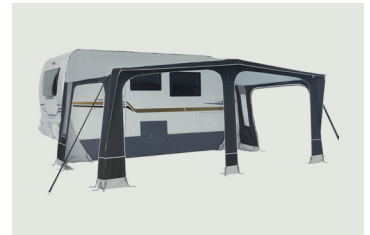

AUSTRAL GEÖFFNET

# AUSTRAL

SAISON 3

Für den saisonalen Einsatz ist das AUSTRAL Vorzelt einfach großartig. 3 m Tiefe bieten einen unvergleichlich großen Raum. Der höchst atmungsaktive Stoff TRIGACRYL 280 erweist sich als ideal bei heißem Wetter und begrenzt die Kondensation. Beim Komfort werden keine Abstriche gemacht: zwei seitliche Moskitonetze, die mit einer Klarsichtklappe auf der Seite des Wohnwagens geschlossen werden können. Belüftung und Helligkeit sind immer optimal. Auch die abdeckbare zentrale Entlüftung trägt zu Ihrem Wohlbefinden bei. Das Vorzelt bietet mit den austauschbaren und abnehmbaren Wänden die in Ihrem Camping-Urlaub gewünschte vielseitige Verwendbarkeit. Die Frontseite kann abgenommen und in zwei Teile getrennt werden. Die miteinander verbundenen Gestängeteile und die Schnellspannringe erleichtern den Aufbau.

## BESONDERE MERKMALE

- Schnellspannringe
- Sturmabspannung
- Abdeckbare zentrale Entlüftung
- Ösen am Schmutzfänger

## OPTIONEN

- Kabine - Pack A7490/5 & Confort A7611/1
- Küche - A7247/4
- Stauraum - A7612/1
- Dachspannstangen - M/7198
- Verandastangen - M/BALCON2
- Vorzelt-Vorbau - A6800/86 - Größen E-F, A6800/87 - Größen G-H, A6800/88 - Größen I-J-K, A6800/89 - Größen L-M

## MATERIAL

TRIGAROOF TRIGARESIST  
 TEX 280 480  
 TRIGACRYL 280

STEEL FRAME

## ABMESSUNGEN I 2 GRÖSSEN ZUR AUSWAHL

TIEFE  
 3 m

CDEFGH

IJKLM



## SERIENMÄSSIG GELIEFERT MIT

Gestänge mit Beutel - Stoffbespannung mit Beutel -  
 Heringe + Eckstützen - TRIFIX - Spannschlaufen -  
 Vorhangset (Azmini) - Bodenschürze - Radabdeckung -  
 2 Sturmabspannungen

**+** PRODUKTE

Tiefe 300 cm I  
 Mehrere Belüftungen I  
 Große Fenster



Keder  
 7 mm



Ermöglicht das  
 Verspannen mit  
 Schmutzfänger innen und  
 Schmutzfänger außen.  
 Siehe S.7



Wände  
 abnehmbar und  
 austauschbar



Frontseiten  
 in 2 separate  
 Teile trennbar

\* Fotos nicht vertraglich bindend





ATLANTIQUE MIT GEÖFFNETEN TÜREN



ATLANTIQUE GEÖFFNET



BERECHNEN SIE DIE GRÖSSE IHRES VORZELTS S.7

GESTÄNGE MADE IN FRANCE 



## ATLANTIQUE

SNISONS  
- 3 -

### MATERIAL

 TRIGAROF TEX 280  
 TRIGARESIST 340  
 TRIGATEX 220

 STEEL FRAME

### ABMESSUNGEN

 TIEFE  
2,70 m

CDEFGH

IJKLM



### SERIENMÄSSIG GELIEFERT MIT

Gestänge mit Beutel - Stoffbespannung mit Beutel -  
Heringe + Eckstützen - TRIFIX - Spannschlaufen -  
Vorhangset (Azmini) - Bodenschürze - Radabdeckung -  
2 Sturmabspannungen

Das ATLANTIQUE Vorzelt ist der Inbegriff von Komfort und Modularität. Sie werden den 2,70 m tiefen, komfortablen und gemütlichen Wohnraum zu schätzen wissen. Das Vorzelt ist für den saisonalen Einsatz bestimmt, es ist aus dem Stoff TRIGATEX 220 hergestellt, ein atmungsaktives Material, das die Bildung von Kondensation wirksam verzögert. Eine zentrale Entlüftung gewährleistet die für den Innenbereich optimale Belüftung. Die raffinierte Kombination der abnehmbaren, austaschenbaren Wände und der in zwei Teile abnehmbaren Frontseite bieten eine äußerst schätzenswerte vielseitige Verwendbarkeit. Und damit das Campen immer zum Vergnügen wird, ist der Aufbau sehr einfach dank der miteinander verbundenen Gestängeteile.

### BESONDERE MERKMALE

- Schnellspannringe
- Abdeckbare zentrale Entlüftung
- Ösen am Schmutzfänger

### OPTIONEN

- Kabine - Pack A7490/5 & Confort A7611/1
- Küche - A7247/4
- Stauraum - A7612/1
- Wärmeregulierendes Sonnensegel -  
7432/2 - Größe D, 7432/3 - Größe E,  
7432/4 - Größe F, 7432/5 - Größe G,  
7432/6 - Größe H, 7432/7 für Größe I,  
7432/8 - Größe J, 7432/18 - Größe K,  
7432/19 - Größe L, 7432/17 - Größe M
- Dachspannstangen - M/7198
- Verandastangen - M/BALCON2
- Vorzelt-Vorbau -  
A6800/86 - Größe E-F,  
A6800/87 - Größe G-H,  
A6800/88 - Größe I-J-K,  
A6800/89 - Größe L-M
- Glasfasergestänge -  
M/9812FV - Größe D-E-F,  
M/9813FV - Größe G-H,  
M/9818FV - Größe I-J-K-L-M
- Gestängeset  
Dachvorsprung - CASQUET1
- Sturmabspannungen -  
T/044L52

 **PRODUKTE**

Tiefe 270 cm |  
Mehrere Belüftungen |  
Große Fenster



Ermöglicht das  
Verspannen mit  
Schmutzfänger innen und  
Schmutzfänger außen.  
Siehe S.7

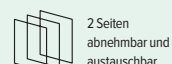



GESTÄNGE MADE IN FRANCE



BERECHNEN SIE DIE GRÖSSE IHRES VORZELTS S.7



OCÉAN MIT GEÖFFNETEN TÜREN



OCÉAN GEÖFFNET

## OCÉAN

SMSOWS  
- 3 -

Entdecken Sie OCÉAN, ein Reisevorzelt für eine saisonale Verwendung, das all Ihren Ansprüchen gerecht wird. Es kann nach Belieben geändert, die Wände können abgenommen und ausgewechselt werden, mit einer großen Fensterfront, die für eine absolute Lichtquelle sorgt. Der 2,50 m tiefe Wohnraum ist ein echter Vorteil. Der Stoff TRIGATEX 220 verringert die Bildung von Kondensation erheblich. Der Wohnraum ist jederzeit angenehm, denn die einwandfreie Belüftung wird durch zwei abdeckbare Entlüftungen unter Dachvorsprung gewährleistet. Dieses Vorzelt kann leicht mit den miteinander verbundenen Gestängeteilen selbst aufgebaut werden. Das OCÉAN Vorzelt mit einem ausgezeichneten Preis-Leistungsverhältnis ist ein komfortables, robustes und veränderbares Modell, das viele Optionen bietet.

### BESONDERE MERKMALE

- Schnellspannringe
- Sturmabspannung
- Abdeckbare Entlüftungen unter Dachvorsprung
- Ösen am Schmutzfänger

### OPTIONEN

- Kabine - Pack A7490/5 & Confort A7611/1
- Küche - A7247/4
- Stauraum - A7612/1
- Wärmeregulierendes Sonnensegel - 7333/2 - Größe B, 7333/3 - Größe C, 7333/4 - Größe D, 7333/5 - Größe E, 7333/6 - Größe F, 7333/7 - Größe G, 7333/8 - Größe H, 7333/9 - Größe I, 7333/10 - Größe J, 7333/11 - Größe K, 7333/22 - Größe L, 7333/24 - Größe M
- Dachspannstangen - M/7198
- Verandastangen - M/BALCON2
- Vorzelt-Vorbau - A6800/86 - Größe E-F, A6800/87 - Größe G-H, A6800/88 - Größe I-J-K, A6800/89 - Größe L-M
- Gestängeset Dachvorsprung - CASQUET1
- Glasfasergestänge - M/9812FV - Größe D-E-F, M/9813FV - Größe G-H, M/9818FV - Größe I-J-K-L-M
- Sturmabspannungen - T/044L52

### MATERIAL



TRIGAROOF  
TEX 280  
TRIGARESIST 340



TRIGATEX  
220



STEEL FRAME

### ABMESSUNGEN



TIEFE  
2,50 m

BC



DEFGH



IJKLM



### SERIENMÄSSIG GELIEFERT MIT

Gestänge mit Beutel - Stoffbespannung mit Beutel -  
Heringe + Eckstützen - TRIFIX - Spannschlaufen -  
Vorhangset (Azmini) - Bodenschürze - Radabdeckung -  
2 Sturmabspannungen

**+** PRODUKTE

Tiefe 250 cm |  
Vielseitige  
Verwendbarkeit



Keder  
7 mm



Ermöglicht das  
Verspannen mit  
Schmutzfänger innen und  
Schmutzfänger außen.  
Siehe S.7



Wände  
abnehmbar und  
austauschbar



Frontseiten  
abnehmbar  
in 1 oder 2 Teile

\* Fotos nicht vertraglich bindend





GOA GEÖFFNET



GOA HALB GEÖFFNET



BERECHNEN SIE DIE GRÖSSE IHRES VORZELTS S. 7



## GOA

SNISONS  
- 3 -

### MATERIAL

TRIGAROOF TRIGARESIST  
TEX 280 480  
TRIGATEX 220

STEEL FRAME

### ABMESSUNGEN

TIEFE  
2,70 m

BC

DEFGH

IJKLM



### SERIENMÄSSIG GELIEFERT MIT

Gestänge mit Beutel - Stoffbespannung mit Beutel -  
Heringe + Eckstützen TRIFIX - Spannschlaufen -  
Vorhangsatz (solid white) - Jupe - Radabdeckung -  
2 Sturmabspannungen

Entdecken Sie Goa, ein Reisevorzelt für eine saisonale Verwendung, das all Ihren Ansprüchen gerecht wird. Es kann nach Belieben geändert, die Wände können abgenommen und ausgetauscht werden, mit einer großen Fensterfront, die in zwei Hälften geteilt werden kann. Der 2,70 m tiefe Wohnraum ist ein großes Plus. Der Stoff TRIGATEX 220 verringert die Bildung von Kondensation erheblich. Der Wohnraum ist jederzeit angenehm, denn die einwandfreie Belüftung wird durch zwei abdeckbare Entlüftungen unter Dachvorsprung gewährleistet. Dieses Vorzelt kann mit den miteinander verbundenen Gestängeteilen leicht selbst aufgebaut werden. Das Goa Vorzelt mit einem ausgezeichneten Preis-Leistungsverhältnis ist ein komfortables, robustes und veränderbares Modell, das viele Optionen bietet.

### BESONDERE MERKMALE

- Schnellspannringe
- Sturmabspannung
- Seitliche Sturm-Sicherheitsgurte
- Abdeckbare Entlüftungen unter Dachvorsprung
- Ösen am Schmutzfänger

### OPTIONEN

- Wärmeregulierendes Sonnensegel -
- Küche - A7247/4
- Stauraum - A7612/1
- Vorzelt-Vorbau  
A6800/86 - Größen E-F,  
A6800/87 - Größen G-H,  
A6800/88 - Größen I-J-K,  
A6800/89 - Größen L-M
- Dachspannstangen - M/7198
- Verandastangen - M/BALCON2
- Kabine - Pack A7490/5 & Confort A7611/1

**+** PRODUKTE

Tiefe: 270 cm | Hervorragendes Preis-Leistungs-Verhältnis | Umkehrbare Belüftung an der Frontseite



Ermöglicht das Verspannen mit Schmutzfänger innen und Schmutzfänger außen. Siehe S. 7



Abnehmbare, austauschbare Wände



Frontseite abnehmbar in 1 oder 2 Teile



## HONFLEUR

SAMSUNG  
- 3 -

Lassen Sie sich von einem Vorzelt mit einer Tiefe von 2,50 und vielen Vorteilen bezaubern. Dieses Modell wurde speziell für Hubdach-Caravane entwickelt. Das aus Materialien in modernen Farben hergestellte HONFLEUR Vorzelt ist sehr attraktiv. Der äußerst atmungsaktive Stoff TRIGATEX 180 verringert die Bildung von Kondensation erheblich. Bei heißem Wetter werden Sie diesen praktischen Aspekt zu schätzen wissen. Wenn Sie die Wände vollständig entfernen, erhalten Sie ein Sonnenverdeck. Der Wohnraum wird noch behaglicher. Mit den austauschbaren und abnehmbaren Wänden verändern Sie das Vorzelt nach Lust und Laune. Dank der hohen Frontseite müssen auch große Menschen sich nicht bücken.

### BESONDERE MERKMALE

- Für Hubdach-Wohnwagen
- Dachvorsprung 30 cm
- Schnellspannringe

### OPTIONEN

- Kabine - Pack A7490/5 & Confort A7611/1
- Küche - A7247/4
- Stauraum - A7612/1
- Vorzeltvorbau - A6800/86 - Größe 3
- Verandastangen - M/BALCON2

### MATERIAL

TRIGAROOF TRIGARESIST  
TEX 240 340  
TRIGATEX 180

STEEL FRAME

### ABMESSUNGEN

TIEFE  
2,50 m

1-2-3

VORZELTGRÖSSE	WOHNWAGENMODELL	LÄNGE
NR.0	290	6,46 BIS 6,66 M
NR.1	310/340	6,86 BIS 7,06 M
NR.2	380	7,22 BIS 7,42 M
NR.3	420/430	7,82 BIS 8,02 M

### SERIENMÄSSIG GELIEFERT MIT

Gestänge mit Beutel - Stoffbespannung mit Beutel -  
Heringe + Eckstützen - TRIFIX - Spannschlaufen -  
Vorhangset (Azmini) - Bodenschürze - Radabdeckung

**+** PRODUKTE

Tiefe 250 cm | Für verschiedene Marken und Modelle von Hubdach-Wohnwagen geeignet | Geeignetes Dach mit Doppeldeckung

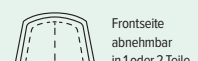





## MINI SILVER 270 VORZELT

SAISON  
- 3 -

### MATERIAL



TRIGAROOFTEX 240



STEEL FRAME

### ABMESSUNGEN



TIEFE  
3,10 m

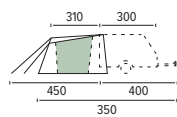
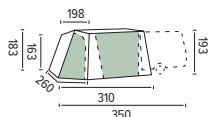
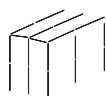

BEI EINIGEN SERIEN, DIE NICHT MIT EINER VORDACHSCHIENE AM HECK AUSGESTATTET SIND, MUSS IHR WOHNWAGEN MIT EINER BÜNDIG MIT DEM AUFSATZ LIEGENDEN SCHIENE VERSEHEN WERDEN, DAMIT SIE DAS VORZELT ANBRINGEN KÖNNEN. WENDEN SIE SICH AN IHREN HÄNDLER.

Entdecken Sie ein Vorzelt, das leicht auf die Reise mitgenommen werden kann, um Ihren Urlaub vollauf genießen zu können. Der Wohnwagen MINI SILVER 270 hat sein hochkomfortables Vorzeltmodell gefunden, das wirklich zu ihm passt. Seine einzigartigen Merkmale haben ihm einen beispiellosen Erfolg gebracht. Eine Tiefe von 3,50 m und die breite Seitenöffnung, die aufgerollt werden kann, bieten einen geräumigen Wohnraum mit Sonnensegel. Der Charme wirkt schon im ersten Moment, wenn Sie sich unter das Vorzelt setzen. Die feste Seite verfügt über ein Lüftungsgitter-Fenster mit Moskitonetz und einer verdunkelnden Reißverschlussklappe. Das Stahlrohrgestänge bietet die gewünschte Stabilität. Dieses Modell ist die ideale Lösung, um Ihren Urlaub im Freien vollauf zu genießen.

### BESONDERE MERKMALE

- Eine Seite mit großer Öffnung, die aufgerollt in eine Markise verwandelt werden kann
- Die andere feststehende Seite mit einem Lüftungsgitter-Fenster und Moskitonetz sowie einer abdeckbaren Reißverschluss-Klappe
- Sturm-Sicherheitsgurte.

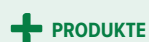

Optimiertes Gestänge |  
Einfach zu montieren |  
Aufrollbare Frontseite



Keder  
7 mm



Frontseite  
hochziehbar





HALBOFFENES SONNENVERDECK



ZWEI MÖGLICHE KONFIGURATIONEN



## SONNENVERDECK MINI SILVER 270

SAISON  
- 3 -

Das MINI SILVER Sonnenverdeck ist für seine außergewöhnliche vielseitige Verwendbarkeit bekannt. Als Bestandteil der MINI SILVER-Reihe wird es die Wohnwagenbesitzer auf der Suche nach Zweckmäßigkeit und Komfort begeistern. Es kann nach Belieben geändert und als Windschutz oder Sonnensegel verwendet werden. Ein großer Vorteil besteht darin, dass das Sonnendach verstellt werden kann. Je nach den Bodenverhältnissen, der Ausrichtung und Witterungsbedingungen positionieren Sie das MINI SILVER Sonnenverdeck wie Sie es wünschen. Mit diesem Sonnenverdeck, das alle Ihre Wünsche erfüllt, werden Sie Ihren Campingurlaub ganz anders erleben.

### BESONDERE MERKMALE

- Dient als Windschutz und Sonnensegel
- Die senkrechte Wand kann nach rechts oder links vom Wohnwagen geklappt werden

### MATERIAL



TRIGAROOF  
TEX 180



STEEL FRAME

### ABMESSUNGEN



TIEFE  
3,80 m

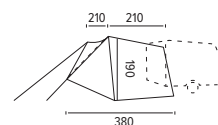

BEI EINIGEN SERIEN, DIE NICHT MIT EINER VORDACHSCHIENE AM HECK AUSGESTATTET SIND, MUSS IHR WOHNWAGEN MIT EINER BÜNDIG MIT DEM AUFSATZ LIEGENDEN SCHIENE VERSEHEN WERDEN, DAMIT SIE DAS VORZELT ANBRINGEN KÖNNEN. WENDEN SIE SICH AN IHREN HÄNDLER.

+ PRODUKTE

Optimiertes Gestänge | Möglichkeit, die Öffnungsrichtung zu ändern (rechts oder links von der Hintertür)



Keder  
7 mm



Spitze  
aufrollbar und in  
2 Teile teilbar

\* Fotos nicht vertraglich bindend



NEU!



OSLO MIT ANBAU (OPTIONAL)



KONFIGURATION VERANDA



OSLO GEÖFFNET



## OSLO

SAISON  
- 4 -

### MATERIAL

TRIGAROOF TRIGARESIST  
TEX 240 340  
TRIGATEX 180

STEEL FRAME  
(FIBER FRAME  
ALS OPTION)

### ABMESSUNGEN I 2 GRÖSSEN ZUR AUSWAHL

TIEFE  
2,50 m + 80 cm

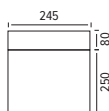

M:  
M/A7628/1 (Stahl)  
M/A7628FV/1 (Glasfaser)

Höhe max. 2,40 m,  
Höhe min. 1,80 m

XL:  
M/A7628FV/1 (Stahl)  
M/A7628FV/2 (Glasfaser)

Höhe max. 2,70 m,  
Höhe min. 2,40 m

### SERIENMÄSSIG GELIEFERT MIT

Gestänge mit Beutel - Stoffbespannung mit Beutel -  
Dachfirst und Saugnapf für die Verbindung mit dem Fahrzeug -  
Heringe + Eckstützen - Vorhangsätze

Das 4-Jahreszeiten-Vorzelt OSLO ist ein freistehendes Vorzelt mit einer Schleuse zur Anpassung an das Fahrzeug. Es ist ein entscheidender Bestandteil für Wohnmobil- und Kastenwagenfans, die ihre Reisen das ganze Jahr über unabhängig von den Wetterbedingungen genießen möchten.

OSLO ist aus hochwertigen Materialien (TRIGAROOF TEX 240, TRIGATEX 180 und TRIGARESIST 340) gefertigt und hält allen Wetterbedingungen stand.

Der Stahlrahmen (optional Glasfaserrahmen, leichter und langlebiger) sorgt für eine außergewöhnliche Haltbarkeit und macht die Montage einfach und intuitiv, sodass Ihr Auf-/Abbau zum Kinderspiel wird.

### BESONDERE MERKMALE

- Abnehmbare Front- und Seitenwand
- Geeignet für Wohnmobile, Kastenwagen...
- Ausgestattet mit einer Schleuse, um den Innenraum des Vorzelts vom Fahrzeug zu trennen.
- Erhältlich in 2 Anpassungshöhen, sodass das Modell für alle Fahrzeuge auf dem Markt geeignet ist.
- Großes Fenster und weitere Fenster für optimale Lichtverhältnisse

### OPTIONEN

- Kabine - Pack A7490/5 & Confort A7611/1
- Küche - A7247/4
- Stauraum - A7612/1
- Verandastangen - M/BALCON2
- Kit Markise - M/KIT-KEDER-400

**+** PRODUKTE

4 Jahreszeiten dank seines PVC-Dachs TRIGAROOF RESIST 340 | Optionales Glasfasergestänge | Geeignet für Wohnmobile, Kastenwagen... | Tiefe 2,5 m | Anbau optional erhältlich, um den verfügbaren Raum zu vergrößern (als Stauraum oder zum Schlafen) | Möglichkeit, die Vorderfront in den Verandamodus zu verwandeln (optional)

Zweifacher  
Keder  
5 und 7 mm



## NAGANO

SAISONS  
- 4 -

Das für Wintercamping geeignete NAGANO 4-Jahreszeiten-Vorzelt ist der ideale Partner für Ihren Campingurlaub in jeder Jahreszeit. Es passt sich hervorragend an Ihren Wohnwagen oder Ihr Wohnmobil an. Die an das Fahrzeug angepassten Schaumstoffmanschetten sind hermetisch dicht. Mit dem NAGANO Vorzelt können Sie die Höhe des Modells wählen, um es Ihrem Fahrzeug perfekt anzupassen. Die hochbeständigen Materialien des Gestänges und der Abspannleine sind Teile dieses außergewöhnlichen 4 Jahreszeiten-Vorzelt, das jeder Witterung standhält. Die Neigung des Schneedachs sorgt für guten Schneeabfluss.

### BESONDERE MERKMALE

- Zwei Seitentüren
- Sturmabspannung
- Abdichtung am Wohnwagen mit Schaumstoffwulst
- Trifix-System
- Zwei isolierende Füße hinten

### MATERIAL



TRIGAROOFF  
RESIST 420

TRIGARESIST  
340



STEEL FRAME

### ABMESSUNGEN I 2 GRÖSSEN ZUR AUSWAHL



TIEFE  
1,50 m

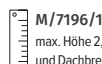
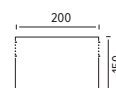

M/7196/1

max. Höhe 2,55 m, min. Höhe 2,30 m  
und Dachbreite 2,00 m

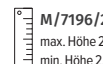

M/7196/2

max. Höhe 2,80 m  
min. Höhe 2,60 m und Breite

DER EINBAU EINER VORZELTSCHIENE (MIND. 2,20 m)  
AN WOHNMOBILN IST ERFORDERLICH

### SERIENMÄSSIG GELIEFERT MIT

Gestänge mit Beutel - Stoffbespannung mit Beutel -  
Heringe + Eckstützen - TRIFIX - Spannschlaufen -  
Vorhänge-Satz - Bodenschürze



PRODUKTE

Kann sogar im Winter Camping verwendet werden |  
Doppelkeder mit TRIFIX (vermeidet Bohrungen  
am Fahrzeug) | Beidseitig beschichtetes PVC,  
vollständig abwaschbar



Keder 7 mm



Schneedachneigung



Permanente  
Belüftung





## LUXUS SONNENVERDECK

### BESONDERE MERKMALE

- Eine austauschbare Seitenwand mit Klarsichtfenster
- Stahlgestänge mit Saugnapf
- Innenseite bedruckt
- Erhältlich in Größe A bis K

### OPTIONEN

- Zweite Seitenwand - M/6863/81

 TRIGAROOF  
TEX 240

 TIEFE  
2,40 m

 Keder 7 mm

## SONNENVERDECK

### BESONDERE MERKMALE

- Stahlgestänge mit Saugnapf

### WOHNWAGENMODELL

NR.1	300/380
NR.2	380/450
NR.3	450/540
NR.4	540/610

 TRIGAROOF  
TEX 240

 TIEFE  
2,40 m

 Keder 7 mm



## VORZELT-VORBAU

### BESONDERE MERKMALE

- Stahlgestänge

### WOHNWAGENMODELL

E - F
G - H
I - J - K
L - M

 TRIGATEX  
180

 TIEFE  
1,60 m

## TENDELET

M/A908G03

### BESONDERE MERKMALE

- Breite 3 m
- Drei Stangen im Lieferumfang enthalten

 POLYESTER  
OXFORD 150D

 TIEFE  
2,20 m

 Keder  
7 mm





PREMIUM SONNENVERDECK



VIP SONNENVERDECK SEITEN + 2 FRONTSEITEN (TÜR UND FENSTER)



PREMIUM SONNENVERDECK SEITEN + 2 FRONTSEITEN (TÜR UND FENSTER)

## VIP SONNENVERDECK

VERKAUF DES DACHS OHNE STANGEN, ABSPANNUNGEN UND BODENSCHÜRZE

Eine große Auswahl an VIP Sonnenverdecken mit zwei möglichen Ausführungen: PREMIUM und VIP.

### BESONDERE MERKMALE

- Lederverstärkung
- Drei mögliche Ausführungen
- Serienmäßige Anhängerkupplungskappe

### OPTIONEN

- Stange aus verstärktem Stahl  $\varnothing$  25 Stärke 1,5 mm - 1525145
- Bodenschürze Höhe 50 cm - 0060030B - Länge bei der Bestellung angeben.

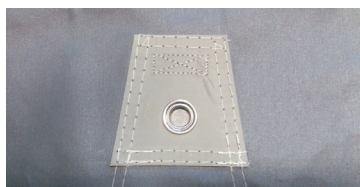

LEDERVERSTÄRKUNG

### FARBEN

**PREMIUM**  
Dach basaltgrau (dunkelgrau) mit den Optionen für Seitenwände und Frontseiten in dunkelgrau

**VIP**  
Dach hellgrau Innenseite bedruckt mit den Optionen für Seitenwände und Frontseiten in hellgrau

### MATERIAL



TRIGAROOF  
240

TRIGARESIST  
340



Keder  
7 mm

### ABMESSUNGEN



TIEFE  
3,5 m

5 Stangen\* Größe 410 bis 700  
\* Stangen als Option

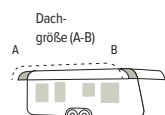
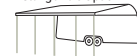

Dachgröße (A-B)

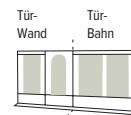

Tür-Wand  
Tür-Bahn

Größe 410 bis 700



<b>GRÖSSEN</b>	410	470	510/520	550	590	620	650	700
<b>MASSE DES DACHS (A-B)</b>	4M90	5M40	5M85	6M30	6M60	6M80	7M25	7M65

<b>VIP DACH</b>		REF. M/7615/90	REF. M/7615/62	REF. M/7615/63	REF. M/7615/64	REF. M/7615/65	REF. M/7615/66	REF. M/7615/67	REF. M/7615/68		
<b>VIP</b>	<b>SEITEN</b>	Rechts oder links Ref. M/7615/69	▲	▲	▲	▲	▲	▲	▲		
	<b>FRONTSEITEN</b>	Fenster 410 Ref. M/7615/91	▲								
		Fenster 470 Ref. 7615/7		▲							
		Fenster 510 / 520 Ref. 7615/8			▲						
		Fenster 550 Ref. M/7615/22				▲					
		Fenster 590 / 620 Ref. 7615/9					▲	▲			
		Fenster 650 Ref. M/7615/82							▲		
		Fenster 700 Ref. M/7615/83								▲	
		<b>TÜR</b>	Tür 410 Ref. M/7615/92	▲							
			Tür 470 Ref. 7615/18		▲						
			Tür 510 / 520 Ref. 7615/19			▲					
	Tür 550 Ref. M/7615/23					▲					
	Tür 590 / 620 Ref. 7615/20						▲	▲			
	Tür 650 Ref. M/7615/84								▲		
	Tür 700 Ref. M/7615/85									▲	

<b>PREMIUM DACH</b>		REF. M/7615/95	REF. M/7615/54	REF. M/7615/55	REF. M/7615/56	REF. M/7615/57	REF. M/7615/58	REF. M/7615/59	REF. M/7615/60		
<b>PREMIUM</b>	<b>SEITEN</b>	Rechts oder links Ref. M/7615/61	▲	▲	▲	▲	▲	▲	▲		
	<b>FRONTSEITEN</b>	Fenster 410 Ref. M/7615/96	▲								
		Fenster 470 Ref. M/7615/33		▲							
		Fenster 510 / 520 Ref. M/7615/34			▲						
		Fenster 550 Ref. M/7615/35				▲					
		Fenster 590 / 620 Ref. M/7615/36					▲	▲			
		Fenster 650 Ref. M/7615/74							▲		
		Fenster 700 Ref. M/7615/75								▲	
		<b>TÜR</b>	Tür 410 Ref. M/7615/97	▲							
			Tür 470 Ref. M/7615/39		▲						
			Tür 510 / 520 Ref. M/7615/40			▲					
	Tür 550 Ref. M/7615/41					▲					
	Tür 590 / 620 Ref. M/7615/42						▲	▲			
	Tür 650 Ref. M/7615/80								▲		
	Tür 700 Ref. M/7615/81									▲	







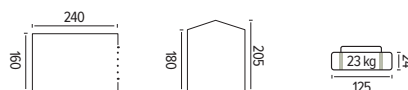

1



SANSONS  
-4-

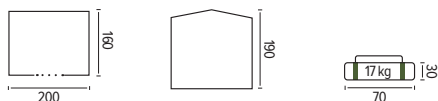

2



## 1 | MEHRZWECK-ZELT-UNTERSTAND

M/A908.J15

*Mehrzweck-Zelt-Unterstand: Sommerküche, Lagerraum... robustes PVC, Sturm-Sicherheitsgurte. Klarsichtfenster und Lüftungsgitter. Klappen.*

**HOCHFESTES PVC-GEWEBE** 510 g/m<sup>2</sup>  
**FENSTER** 2 PVC-Fenster mit Klappe  
 1 Moskitonetzfenster mit Klappe  
**GESTÄNGE** verzinkter Stahl Ø 20 mm  
**EINGANG TÜR** aufrollbar  
 Tragetasche im Lieferumfang enthalten.

## 2 | KÜCHENUNTERSTAND

A595E02

*Hervorragende Luftzirkulation. Heckfenster mit Moskitonetz und Klappe.*

**DACH** PVC-beschichteter Stoff  
**FENSTER** undurchsichtig  
**GESTÄNGE** verzinkter Stahl Ø 20 mm  
**EINGANGSTÜR** Vorzelt mit 2 Stangen

### + PRODUKTE

**VIELSEITIG VERWENDBAR**  
 Sommerküche, Stauraum... mit Fensterklappen, Klarsichtfenstern und Moskitonetzen.

### + PRODUKTE

Heckfenster mit Moskitonetz oder Klappe, perfekte Luftzirkulation, Wetterschutz.



### 3 | ÜBERDACHUNG

M/A891T03

*Dieses Tunnelzelt bietet viel Platz für Stühle und Tische. Die 2 Türen mit Moskitonetzen schützen vor Insekten. Sehr schneller Aufbau und einfacher Transport dank der Tragetasche.*

**DACH** 190T/75D Polyester PU wasserfest 1000 mm  
**POLYESTER-UMMANTELUNGEN** Oxford 210D

PU 500 mm

**GESTÄNGE** 3 Glasfaserbögen Ø 11 mm und  
6 Stahlrohre Ø 19 mm

**EINGANG** zwei Doppeltüren mit Moskitonetzen

**TRAGETASCHE IM LIEFERUMFANG ENTHALTEN**

### 4 | AUFBLASBARE ÜBERDACHUNG

M/A949Y01

*Dank des aufblasbaren Gestänges im Handumdrehen aufgebaut und einsatzbereit. Diese Überdachung wird mit 4 abnehmbaren Wänden geliefert, so dass Sie sich vor Wind und Sonne schützen oder ungestört essen können. Die große Bodenfläche ist ideal für große Tafelrunden.*

**STOFF** Polyester 190T PU 2000 mm W/R

**POLYESTER-UMMANTELUNGEN** 150D PU

2000 mm W/R

**GESTÄNGE** aufblasbar Ø 100 mm

**GEWICHT** 8,5 kg

#### + PRODUKTE

##### VIELSEITIG VERWENDBAR

Sommerküche, Stauraum... mit Fensterklappen, Klarsichtfenstern und Moskitonetzen.

#### + PRODUKTE

Schneller und einfacher Auf- und Abbau, aufblasbares AIR CAMP Gestänge  
4 abnehmbare Wände,  
große Bodenfläche.



Hier scannen, um es anzuschauen das Montage-Video anzuschauen





@Ad'Hoc Photographie

1



FÜR DAS REISECAMPING



## 1 | SILMA QUICK

M/V926C01

*Diese Dusch- oder Toilettenkabine öffnet sich sofort automatisch und passt in eine Transporttasche.*

**AUSSENDACH** Polyester 185T/75D  
Polyurethanbeschichtung (PU) wasserfest  
1000 mm

4 GLASFASERBÖGEN Ø 4,8 mm

4 Abspannschnüre

**TRAGETASCHE IM LIEFERUMFANG ENTHALTEN**  
**HERINGE AUS STAHLDRAHT.**

### + PRODUKTE

Einfacher und schneller Auf- und Abbau, automatische Öffnung, Dusch- oder Toilettenkabine für einen geschützten, ungestörten Raum.





2



FÜR DAS REISECAMPING

2,6 kg  
56



3



FÜR DAS REISECAMPING

4 kg  
65

## 2 I WINDSCHUTZ

M/A925P04

*Um nicht gesehen zu werden und vor Wind geschützt zu sein.*

STOFF Polyester 190T PU 1000 mm

GESTÄNGE Stahl  $\phi$  16 mm

LÄNGE 3  $\times$  145 cm

HÖHE 130 cm

MASSE IN GEÖFFNETEM ZUSTAND

435 (3  $\times$  145 cm)  $\times$  130 cm

## 3 I WINDSCHUTZ XL

M/A925R05

*Um nicht gesehen zu werden und vor Wind geschützt zu sein.*

STOFF Taft-Polyester 190T PU 1000mm

GESTÄNGE Stahl  $\phi$  16 mm

LÄNGE 4  $\times$  145 cm

HÖHE 130 cm

MASSE IN GEÖFFNETEM ZUSTAND

580 (4  $\times$  145 cm)  $\times$  130 cm

### + PRODUKTE

Schutz gegen den Wind, schafft eine Privatsphäre, schnelle, einfache Installation.

### + PRODUKTE

Windschutz, schafft eine Privatsphäre, schnelle und einfache Installation.





**STAURAUM**

A7612/1

**MASSE** 2 m × 1,50 m  
**DACH** PVC-Beschichtung  
 2 Seiten  
**GENEIGTES DACH**  
 Doppeldeckung  
**TRENNWAND-VORHÄNGE** mit  
 Moskitonetz und Klappe mit  
 Verschluss  
**GESTÄNGE** Ø 19 mm  
**OPTION** Kabine innen

12 kg 122



**KÜCHE**

A7247/4

**MASSE** 1,90 m × 1,10 m  
**STOFF** PVC-beschichtet auf  
 beiden Seiten  
**GENEIGTES DACH**  
 Doppeldeckung -  
 Trennwand-Vorhänge -  
 Großes Moskitonetz +  
 Klappe mit Verschluss  
**GESTÄNGE** Ø 19 mm

10,2 kg 118



**PACK KABINE**

A7490/5

**MASSE** 1,90 m × 1,40 m  
**DACH** Polyestergewebe mit  
 einseitiger Beschichtung  
 240 g/m<sup>2</sup>, Moskitonetz +  
 Klappe mit Verschluss  
**EINGENÄHTER ZELTBODEN**  
 PVC in Schalenform  
**GESTÄNGE** Ø 19 mm

8,5 kg 118



**CONFORT KABINE**

A7611/1

**ALLES ZUSAMMEN** Außenzelt +  
 Innenkabine  
**MASSE** 1,90 m × 1,30 m  
**DACH** Polyestergewebe,  
 einseitig beschichtet - 2 Dach-  
 Spannstangen - Moskitonetz +  
 Klappe mit Verschluss  
**INNENKABINE** Baumwolle +  
 Zeltboden PVC in Schalenform  
 eingenäht  
**GESTÄNGE** Ø 19 mm

10 kg 114

\* Die Anbauten passen zu allen Marken. Wenden Sie sich an Ihren Händler.



1



2

**1 | AUFBLASBARER ANBAU FÜR MODELL LIMA & ARUBA**

M/7624/7

**MASSE** 2,25 m × 1,80 m  
**DACH** Campclimate  
**1 AUFBLASBARER BOGEN** Ø10 cm  
**MOSKITONETZ-LÜFTUNGSFENSTER**

7,5 kg 72

**2 | KABINE FÜR ANBAU LIMA & ARUBA**

M/7624/4

**MASSE** 2,10 m × 1,60 m  
**STOFF** Polyester 68 D 190T  
**BODEN** PE 130 g/m<sup>2</sup>  
**MOSKITONETZ-LÜFTUNGSFENSTER**

2 kg 62



3

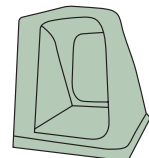

4

**3 | AUFBLASBARER ANBAU FÜR MODELL INDIANA & PHUKET**

M/7621/4

**MASSE** 2,10 m × 1,90 m  
**STOFF** Polyester Oxford 300D  
**BODEN** PU 5000 mm

7,3 kg 73









**4 | KABINE FÜR ANBAU INDIANA & PHUKET**

M/7621/5

**MASSE** 2 m × 1,90 m  
**STOFF** Polyester Oxford 210D  
**BODEN** PU 450 mm

1,6 kg 62

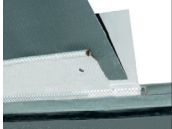
# Ausstattungen & Optionen

		LAGOON	SAMOA	ARUBA	LIMA	PHUKET	INDIANA	SANTA CRUZ	SAPPORO	SANTA CLARA	BIVOUAC CAR	GUÉRAUDE	MONTREUX	PARTIEL	SICILE	TOUQUET	PRIMA	AUSTRAL	ATLANTIQUE	OCEAN	HONFLEUR	OSLO	NAGANO	
<b>OPTIONEN GESTÄNGE</b>		<b>AUFBLASBARES GESTÄNGE</b>						<b>GLASFASER-GESTÄNGE</b>						<b>KLASSISCHES GESTÄNGE</b>										
GLASFASER-GESTÄNGE		-	-	-	-	-	-	-	-	-	-	-	-	-	-	△	△	△	-	-	-	-	-	-
SCHNELLSPANNER FÜR GESTÄNGE		-	-	-	-	-	-	-	-	-	-	-	-	-	-	▲	▲	▲	▲	▲	▲	▲	▲	-
GESTÄNGESET DACHVORSPRUNG		-	-	-	-	-	-	-	-	-	-	-	-	-	-	* ▲ △	* ▲ △	* ▲ △	-	△	△	-	-	-
<b>OPTIONEN GURTE</b>		<b>AUFBLASBARES GESTÄNGE</b>						<b>GLASFASER-GESTÄNGE</b>						<b>KLASSISCHES GESTÄNGE</b>										
VERSTELLBARE BODENGURTE		-	-	-	-	-	-	-	-	-	-	-	▲	▲	-	-	▲	-	-	-	-	▲	▲	
BODEN-GURTE		▲	▲	▲	▲	▲	▲	-	-	-	-	-	-	-	▲	▲	-	▲	▲	▲	-	-	-	
STURM-ABSPANNUNG		▲	▲	▲	▲	▲	▲	-	-	-	-	△	△	△	△	△	△	-	-	-	-	△	△	
ÖSE MIT SCHLAUFE AUF SCHMUTZFÄNGER		▲	▲	▲	▲	▲	▲	-	-	-	-	▲	▲	▲	▲	▲	-	▲	▲	▲	▲	▲	▲	
<b>OPTIONEN GURTE</b>		<b>AUFBLASBARES GESTÄNGE</b>						<b>GLASFASER-GESTÄNGE</b>						<b>KLASSISCHES GESTÄNGE</b>										
DOPPELKEDERLIPPE		-	-	-	-	-	-	-	-	-	-	▲	▲	▲	▲	▲	▲	▲	▲	▲	▲	▲	▲	
MAGNETKEDER-SET		-	-	-	-	△	-	△	△	-	-	-	-	-	-	-	-	-	-	-	-	-	-	
JUSTIERFALTE FÜR VORDERSEITE MIT NIEDRIGEM PROFIL		-	-	-	-	-	-	-	-	-	-	-	▲	▲	▲	▲	▲	▲	▲	▲	▲	▲	▲	

▲ SERIENAUSSTATTUNG

△ OPTIONEN





\*▲△ OPTION FÜR KLEINE GRÖSSEN / SERIE FÜR GROSSE GRÖSSEN

ZELTBODEN S. 70-71



		LAGOON	SAMOA	ARUBA	LIMA	PHUKET	INDIANA	SANTA CRUZ	SAPPORO	SANTA CLARA	BIVOUAC CAR	GUÉRENDE	MONTREUX	PARTIEL	SICILE	TOUQUET	PRIMA	AUSTRAL	ATLANTIQUE	OCEAN	HONFLEUR	OSLO	NAGANO	
<b>OPTIONEN FÜR VORHÄNGE, MARKISEN UND SONNENSEGEL</b>																								
<b>AUFBLASBARES GESTÄNGE</b>																								
<b>GLASFASER-GESTÄNGE</b>																								
<b>KLASSISCHES GESTÄNGE</b>																								
KIT MARKISE		-	-	-	-	△	-	△	△	-	-	-	-	-	-	-	-	-	-	-	-	-	△	-
VORHANGSTOPP		-	-	-	-	-	-	-	-	-	-	▲	▲	▲	▲	▲	▲	▲	▲	▲	▲	▲	-	▲
WÄRME-REGULIERENDES SONNENSEGEL		-	△	-	-	-	△	-	-	-	-	▲	▲	△	△	△	△	△	△	△	△	-	-	-
UNZERREISSBARE KOMPRESSIONS-RIEMEN		-	-	-	-	-	-	-	-	-	-	▲	▲	▲	▲	▲	▲	-	-	-	-	▲	-	▲

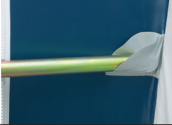
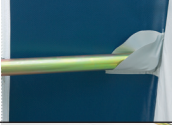







### FIRSTSTANGEN & STANGEN

AIRCAMP ZWISCHEN-FIRSTSTANGEN		-	△	△	-	△	△	-	-	-	-	-	-	-	-	-	-	-	-	-	-	-	-	-
AIRCAMP STANGEN FIRSTSTANGEN		-	-	-	△	-	-	-	-	-	-	-	-	-	-	-	-	-	-	-	-	-	-	-
WÄNDE MIT HALTERN FÜR VERANDASTANGEN		-	-	-	-	-	-	-	-	-	-	▲	-	-	▲	▲	▲	▲	▲	▲	▲	▲	-	-
VERANDA-STANGEN		-	-	-	-	-	-	-	-	-	-	△	-	-	△	△	△	△	△	△	△	△	△	-
DACH-SPANNSTANGEN		-	-	-	-	-	-	-	-	-	-	△	▲	-	△	△	△	△	△	△	△	-	-	-

▲ SERIENAUSSTATTUNG

△ OPTIONEN

▲△ SERIENAUSSTATTUNG FÜR DIE GRÖSSEN I BIS M, FÜR SICILE, TOUQUET, ETRETAT UND GUERANDE.

		LAGOON	SAMOA	ARUBA	LIMA	PHUKET	INDIANA	SANTA CRUZ	SAPPORO	SANTA CLARA	BIVOUAC CAR	GUÉRANDE	MONTREUX	PARTIEL	SICILE	TOUQUET	PRIMA	AUSTRAL	ATLANTIQUE	OCEAN	HONFLEUR	OSLO	NAGANO
OPTIONEN ANBAU UND INNENKABINEN		AUFBLASBARES GESTÄNGE						GLASFASER-GESTÄNGE						KLASSISCHES GESTÄNGE									
ANBAU FIRSTSTANGEN		-	-	△	△	△	△	-	-	-	-	-	-	-	-	-	-	-	-	-	-	-	-
INNEN-KABINEN (WOHNRAUM)		-	△	△	△	-	-	-	-	-	-	△	△	△	△	△	△	△	△	△	△	-	△
INNEN-KABINEN (ANBAU)		-	-	△	△	△	△	-	-	-	-	△	△	-	△	△	△	△	△	△	△	-	-
KÜCHE		-	-	-	-	-	-	-	-	-	-	△	△	-	△	△	△	△	△	△	△	△	-
STAURAUM		-	-	-	-	-	-	-	-	-	-	△	△	-	△	△	△	△	△	△	△	△	-
PACK KABINE (nicht wasserdicht)		-	-	-	-	-	-	-	-	-	-	△	△	-	△	△	△	△	△	△	△	△	-
CONFORT KABINE (wasserdicht)		-	-	-	-	-	-	-	-	-	-	△	△	-	△	△	△	△	△	△	△	△	-
<b>VORZELT-VORBAU</b>																							
KLASSISCHER VORZELT-VORBAU		-	-	-	-	-	-	-	-	-	-	△	△	-	△	△	△	△	△	△	△	-	-



# Technische Daten

	LAGOON	SAMOA	ARUBA	LIMA	INDIANA	PHUKET
Erhältliche Größen	Kederlänge: 3,80 m und Dach 3,25 m	Dachlänge: 2,80 m	Dachlänge: 3,20 m, 3,90 m	Dachlänge: 3 m, 4,10 m	Kederlänge: 3,30 m	Kederlänge: 2,4 m
Vorzelttiefe	2,50 m	2,40 m	2,40 m	2,90 m	2,50 m	3,10 m
Gestänge: Typ	Aufblasbar	Aufblasbar	Aufblasbar	Aufblasbar	Aufblasbar	Aufblasbar
Gestänge: Qualität	Thermo-Polyurethan 0,30 mm + Beutel Polyester Oxford 600D	Thermo-Polyurethan 0,30 mm + Beutel Polyester Oxford 600D	Thermo-Polyurethan 0,30 mm + Beutel Polyester Oxford 600D	Thermo-Polyurethan 0,30 mm + Beutel Polyester Oxford 600D	Thermo-Polyurethan 0,30 mm + Beutel Polyester Oxford 600D	Thermo-Polyurethan 0,30 mm + Beutel Polyester Oxford 150D
Gestänge: Schnellverschlussgriff	-	-	-	-	-	-
Gestänge: Durchmesser	100 mm	100 mm	100 mm	100 mm	120 mm	150 mm
Stoff: Dach	Polyester Ripstop 210D PU 5000 mm	Polyester Ripstop 300D PU 5000 mm	Polyester Ripstop 300D PU 5000 mm	Poly-Baumwollgewebe Ripstop 260 g/m <sup>2</sup>	Polyester Ripstop 300D PU 5000 mm	Polyester Ripstop 300D PU 5000 mm
Stoff: Seitenwände und Frontseiten	Polyester Ripstop 210D PU 5000 mm	Polyester Ripstop 300D PU 5000 mm	Polyester Ripstop 300D PU 5000 mm	Poly-Baumwollgewebe Ripstop 260 g/m <sup>2</sup>	Polyester Ripstop 300D PU 5000 mm	Polyester Ripstop 300D PU 5000 mm
Stoff: Gurtstreifen	Polyester Ripstop 210D PU 5000 mm	Polyester Ripstop 300D PU 5000 mm	Polyester Ripstop 300D PU 5000 mm	Poly-Baumwollgewebe Ripstop 260 g/m <sup>2</sup>	Polyester Ripstop 300D PU 5000 mm	Polyester Ripstop 300D PU 5000 mm
Stoff: Vorhänge	Polyester	Polyester	Polyester	Poly-Baumwollgewebe	Polyester	Polyester
Seitenwände abnehmbar und austauschbar	-	-	-	2 Seiten	2 Seiten	-
Frontseite abnehmbar	Einteilig	Als Markise aufrollbar	Als Markise aufrollbar	Mitte abnehmbar auf 4,10 m	Als Markise aufrollbar	Als Markise aufrollbar
Gelenkwinkel	-	-	-	-	-	-
Garantie	2 Jahre	2 Jahre	2 Jahre	2 Jahre	2 Jahre	2 Jahre

## AUSSTATTUNG

Justierfalte für Wohnwagen mit niedrigem Profil	Wasserdichter Schaumstoff	-	-	-	-	-
Belüftung Frontseite	Lüftungsklappen	-	-	Lüftungsklappen	Verdunklungsklappen	Lüftungsklappen
Unter Patte geschützter Verschluss	Seitenwände und Frontseite	Seitenwände und Frontseite	Seitenwände und Frontseite	Seitenwände und Frontseite	Seitenwände und Frontseite	Seitenwände und Frontseite
Seitenklappen mit Verschluss	-	-	-	-	-	-
Seite: Türen / Halter Verandastange	-	-	-	-	-	-
Gurtstreifen PVC-Beschichtung	-	-	-	-	-	-
Schmutzfänger PVC-Beschichtung	-	-	-	-	-	-
Sturmabspannung	-	-	-	-	-	-
Verspannung Schmutzfänger	Schlinge	Schlinge	Schlinge	Schlinge	Schlinge	Schlinge
Dachspannstange Größe I bis M	-	-	-	-	-	-
TRIFIX-System	-	-	-	-	-	-
Sonnensegel	-	Option	Option	Ja	Option	-
Füße hinten	Ja	Ja	Ja	Ja	Ja	-
DPS	-	-	-	-	Ja	-

## OPTIONEN

Verandastangen	-	-	-	Ja aufblasbar auf 4,10 m	-	-
Sonnensegel	-	Ja	Ja	Serie	Ja	-
Dachspannstangen	-	-	-	Serienmäßig (aufblasbar)	-	-
Glasfasergestänge	-	-	-	-	-	-
Option Vorzelt-Vorbau	-	-	-	-	-	-
Anbau Stauraum	-	-	-	-	-	-
Anbau Küche	-	-	-	-	-	-
Anbau Pack Kabine	-	-	-	-	-	-
Anbau Confort Kabine	-	-	-	-	-	-
Aufblasbarer Anbau AIR CAMP	-	-	-	Ja	Ja	-
Innenkabine Vorzelt	-	Ja	Ja	Ja	Ja	-

	SANTA CRUZ	SANTA CLARA	SAPPORO	BIVOUAC CAR
Erhältliche Größen	Dachlänge: 2,76 m	Dachlänge: 2,50 m	Dachlänge: 1 m bis 1,60 m	Dachlänge: 1,80 m
Vorzelttiefe	3,60 m	3,50 m	4 m	3,30 m
Gestänge: Typ	Aufblasbar	Glasfasern	Automatisch	Glasfasern
Gestänge: Qualität	Thermo-Polyurethan 0,30 mm + Beutel Polyester Oxford 150D	Glasfasern	Glasfasern Stahl	Glasfasern
Gestänge: Schnellverschlussgriff	-	-	-	-
Gestänge: Durchmesser	150 mm	160 mm	11 mm	11 mm
Stoff: Dach	Polyester Ripstop 100T 68D P U 3000 mm	Polyester Oxford 300D PU 5000 mm	Polyester 190T 75D PU 2000 mm	Polyester 190T PU 3000 mm
Stoff: Seitenwände und Frontseiten	Polyester Ripstop 300D PU 5000 mm	Polyester Oxford 300D PU 5000 mm	Polyester 190T 75D PU 2000 mm	Polyester 190T PU 3000 mm
Stoff: Gurtstreifen	Polyester Ripstop 300D PU 5000 mm	Polyester Oxford 300D PU 5000 mm	Polyester 190T 75D PU 2000 mm	-
Stoff: Vorhänge	Polyester	Polyester	Polyester	Polyester
Seitenwände abnehmbar und austauschbar	-	-	-	-
Frontseite abnehmbar	Als Markise aufrollbar	Als Markise aufrollbar	-	Als Markise aufrollbar
Gelenkwinkel	-	-	-	-
Garantie	2 Jahre	2 Jahre	2 Jahre	2 Jahre

## AUSSTATTUNG

Justierfalte für Wohnwagen mit niedrigem Profil	-	-	-	-
Belüftung Frontseite	Lüftungsklappe	Klappe und Öffnung unter Dachvorsprung	Lüftungsklappe	-
Unter Patte geschützter Verschluss	Seitenwände und Frontseite	Seitenwände und Frontseite	Seitenwände und Frontseite	Seitenwände und Frontseite
Seitenklappen mit Verschluss	-	-	-	-
Seite: Türen / Halter Verandastange	-	-	-	-
Gurtstreifen PVC-Beschichtung	-	-	-	-
Schmutzfänger PVC-Beschichtung	-	-	-	-
Sturmabspannung	-	-	-	-
Verspannung Schmutzfänger	Gummibänder	-	Gummibänder	-
Dachspannstange Größe I bis M	-	-	-	-
TRIFIX-System	-	-	-	-
Sonnensegel	-	-	-	-
Füße hinten	-	-	-	-
DPS	-	-	-	-

## OPTIONEN

Verandastangen	-	-	-	-
Sonnensegel	-	-	-	-
Dachspannstangen	-	-	-	-
Glasfasergestänge	-	-	-	-
Option Vorzelt-Vorbau	-	-	-	-
Anbau Stauraum	-	-	-	-
Anbau Küche	-	-	-	-
Anbau Pack Kabine	-	-	-	-
Anbau Confort Kabine	-	-	-	-
Aufblasbarer Anbau AIR CAMP	-	-	-	-
Innenkabine Vorzelt	-	-	-	-



	GUÉRANDE	MONTREUX	PARTIEL	SICILE	TOUQUET	PRIMA	AUSTRAL
Erhältliche Größen	B bis M	E bis M	Kederlänge: 3,50 m, 4,75 m, 6 m	B bis M	B bis M	A bis M	C bis M
Vorzelttiefe	2,70 m	2,50 und 3 m	2,40 m	2,70 m	2,70 m	2,40 m	3 m
Gestänge: Typ	Stahl	Stahl	Stahl	Stahl	Stahl	Stahl	Stahl
Gestänge: Qualität	Verzinkt	Verzinkt	Verzinkt	Verzinkt	Verzinkt	Verzinkt	Verzinkt
Gestänge: Schnellverschlussgriff	Ja	Ja	Ja	Ja	Ja	Ja	Ja
Gestänge: Durchmesser	25 mm	25 mm	25 mm	25 mm	25 mm	25 mm	25 mm
Stoff: Dach	Polyester- Gewebe 240 g/m <sup>2</sup> Beschichtung 1 Außenseite	PVC-beschichtet 2 Seiten 480 g/m <sup>2</sup>	PVC 420 g/m <sup>2</sup> beschichtet 2 Seiten	Polyester- Gewebe 240 g/m <sup>2</sup> Beschichtung 1 Außenseite	PVC-beschichtet 420 g/m <sup>2</sup> 2 Seiten	Polyestergewebe 240 g/m <sup>2</sup> Beschichtung 1 Außenseite	Polyester- Beschichtung 280 g/m <sup>2</sup>
Hauptstoffe: Seitenwände und Frontseiten	Polyestergewebe 180 g/m <sup>2</sup>	PVC-Schwer- 2 Seiten 450 g/m <sup>2</sup>	PVC-Schwer- Beschichtung 450 g/m <sup>2</sup>	Polyestergewebe 180 g/m <sup>2</sup>	PVC-Schwer- 2 Seiten 335 g/m <sup>2</sup>	Polyestergewebe 180 g/m <sup>2</sup>	Acrylgewebe 280 g/m <sup>2</sup>
Stoff: Gurtstreifen	PVC-Beschichtung 2 Seiten 335 g/m <sup>2</sup>	PVC-Beschichtung 2 Seiten 450 g/m <sup>2</sup>	Polyester- Schwer- beschichtung 450 g/m <sup>2</sup>	PVC-Beschichtung 2 Seiten 335 g/m <sup>2</sup>	PVC-Beschichtung 2 Seiten 335 g/m <sup>2</sup>	PVC-Beschichtung 2 Seiten 335 g/m <sup>2</sup>	Polyester-Beschich- tung 480 g/m <sup>2</sup>
Stoff: Vorhänge	Poly- Baumwollgewebe	Poly- Baumwollgewebe	Poly- Baumwollgewebe	Poly- Baumwollgewebe	Poly- Baumwollgewebe	Poly- Baumwollgewebe	Poly- Baumwollgewebe
Seitenwände abnehmbar und austauschbar	2 Seiten	2 Seiten	-	2 Seiten	2 Seiten	Eine Seite	2 Seiten
Frontseite abnehmbar	In 2 Teilen (außer B und C)	In 2 Teilen	In 2 Teilen (6 m)	In 2 Teilen (außer B und C)	In 2 Teilen (außer B und C)	Einteilig	In 2 Teilen
Gelenkwinkel	Ja	-	-	Ja	Ja	Ja	Ja
Garantie	2 Jahre	2 Jahre	2 Jahre	2 Jahre	2 Jahre	2 Jahre	2 Jahre

## AUSSTATTUNG

Justierfalte für Wohnwagen mit niedrigem Profil	Ja	Ja	Wasserdichter Schaumstoff	Ja	Ja	Ja	Ja
Belüftung Frontseite	Permanent D bis M	Abdeckbare Klappe	-	Permanent D bis M	Permanent D bis M	Permanent	Abdeckbare Klappe
Unter Patte geschützter Verschluss	Seitenwände und Frontseite	Seitenwände und Frontseite	Seitenwände und Frontseite	Seitenwände und Frontseite	Seitenwände und Frontseite	Seitenwände	Seitenwände und Frontseite
Seitenklappen mit Verschluss	Ja	Ja	Ja	Ja	Ja	Ja	Ja
Auf Haltern für Verandastangen: Türen / Halter Verandastange	Ja	Ja	Ja	Ja	Ja	Ja	Nein
Schmutzfänger PVC-Beschichtung	Ja	Hochwiderstands-fähig	Ja	Ja	Ja	Option**	Ja
Sturmabspannung	Ja	Ja	Ja	Ja*	Ja	-	Ja
Verspannung Schmutzfänger	-	Ösen	Ösen	-	Ösen	-	Ösen
Dachspannstangen Größe I bis M	Ja	Alle Größen	-	Ja	Ja	Ja	-
TRIFIX-System	Ja	Ja	Ja	Ja	Ja	Ja	Ja
Sonnensegel	Option	Ja	Option	Option	Option	-	-
Füße hinten	-	Ja 3 m	Ja	-	-	-	-
DPS	Ja	-	-	Ja	Ja	-	Ja

## OPTIONEN

Verandastangen	Ja	Ja	Ja 6 m	Ja	Ja	Ja	Ja
Sonnensegel	Ja	Serie	Ja	Ja	Ja	-	-
Dachspannstangen	Größe A bis H	Serie	-	Größe A bis H	Größe A bis H	Größe A bis H	Alle Größen
Glasfasergestänge	Ja	-	-	Ja	Ja	Ja	-
Option Vorzelt-Vorbau	Ja	Ja	-	Ja	Ja	Ja	Ja
Anbau Stauraum	Ja	Ja	-	Ja	Ja	Ja	Ja
Anbau Küche	Ja	Ja	-	Ja	Ja	Ja	Ja
Anbau Pack Kabine	Ja	Ja	-	Ja	Ja	Ja	Ja
Anbau Confort Kabine	Ja	Ja	-	Ja	Ja	Ja	Ja
Aufblasbarer Anbau AIR CAMP	-	-	-	-	-	-	-
Innenkabine Vorzelt	-	-	-	-	-	-	-

\*\* Sturmabspannung: nur die Ösen für die Aufnahme der Abspannseile.

\* Nur die Ösen für die Aufnahme des Abspannsets (im Lieferumfang nicht enthalten)

	ATLANTIQUE	OCEAN	HONFLEUR	OSLO	NAGANO M	NAGANO XL
Erhältliche Größen	C bis M	B bis M	0,1,2,3	M und XL	Kederlänge: 2 m	Kederlänge: 2 m
Vorzelttiefe	2,70 m	2,50 m	2,50 m	2,50 m	1,50 m	1,50 m
Gestänge: Typ	Stahl	Stahl	Stahl	Stahl	Stahl	Stahl
Gestänge: Qualität	Verzinkt	Verzinkt	Verzinkt	Verzinkt	Verzinkt	Verzinkt
Gestänge: Schnellverschlussgriff	Ja	Ja	Ja	ja	-	-
Gestänge: Durchmesser	25 mm	25 mm	25 mm	25 mm	25 mm	25 mm
Stoff: Dach	Polyester-Beschichtung 280 g/m <sup>2</sup>	Polyester-Beschichtung 280 g/m <sup>2</sup>	Polyester-Gewebe 240 g/m <sup>2</sup> Beschichtung 1 Außenseite	PVC-Beschichtung 420 g/m <sup>2</sup> 2 Seiten	PVC-Beschichtung 420 g/m <sup>2</sup> 2 Seiten	PVC-Beschichtung 420 g/m <sup>2</sup> 2 Seiten
Stoff: Seitenwände und Frontseiten	Polyester All-Season 220 g/m <sup>2</sup>	Polyester All-Season 220 g/m <sup>2</sup>	Polyestergewebe 180 g/m <sup>2</sup>	PVC-Beschichtung 2 Seiten 335 g/m <sup>2</sup>	PVC-Beschichtung 2 Seiten 335 g/m <sup>2</sup>	PVC-Beschichtung 2 Seiten 335 g/m <sup>2</sup>
Stoff: Gurtstreifen	Polyester-Beschichtung 480 g/m <sup>2</sup>	Polyester-Beschichtung 480 g/m <sup>2</sup>	PVC-Beschichtung 2 Seiten 335 g/m <sup>2</sup>	PVC-Beschichtung 2 Seiten 335 g/m <sup>2</sup>	PVC-Beschichtung 2 Seiten 335 g/m <sup>2</sup>	PVC-Beschichtung 2 Seiten 335 g/m <sup>2</sup>
Stoff: Vorhänge	Poly-Baumwollgewebe	Poly-Baumwollgewebe	Poly-Baumwollgewebe	Poly-Baumwollgewebe	Poly-Baumwollgewebe	Poly-Baumwollgewebe
Seitenwände abnehmbar und austauschbar	2 Seiten	2 Seiten	2 Seiten	Eine Seite	-	-
Frontseite abnehmbar	In 2 Teilen	In 2 Teilen	In 2 Teilen	ja	-	-
Gelenkwinkel	Ja	Ja	Ja	-	-	-
Garantie	2 Jahre	2 Jahre	2 Jahre	2 Jahre	2 Jahre	2 Jahre

## AUSSTATTUNG

Justierfalte für Wohnwagen mit niedrigem Profil	Ja	Ja	-	-	Wasserdichter Schaumstoff	Wasserdichter Schaumstoff
Belüftung Frontseite	Abdeckbare Klappe	Permanent	-	Permanent	Permanent	Permanent
Unter Patte geschützter Verschluss	Seitenwände und Frontseite	Seitenwände und Frontseite	Seitenwände	Seitenwände	Seitenwände	Seitenwände
Seitenklappen mit Verschlüssen	Ja	Ja	Ja	-	-	-
Auf Haltern für Verandastangen: Türen / Halter Verandastange	Nein	Nein	Ja	Ja	-	-
Schmutzfänger PVC-Beschichtung	Ja	Ja	Ja	Ja	Ja	Ja
Sturmabspannung	Ja	Ja	Ja	Nein	Ja	Ja
Verspannung Schmutzfänger	Ösen	Ösen	-	-	-	-
Dachspannstange Größe I bis M	-	-	-	-	-	-
TRIFIX-System	Ja	Ja	-	-	Ja	Ja
Sonnensegel	Option	Option	-	-	-	-
Füße hinten	-	-	-	-	Ja	Ja
DPS	Ja	Ja	-	-	-	-

## OPTIONEN

Verandastangen	Ja	Ja	Ja	-	-	-
Sonnensegel	Ja	Ja	-	-	-	-
Dachspannstangen	Alle Größen	Alle Größen	-	-	-	-
Glasfasergestänge	Ja	Ja	-	Ja	-	-
Option Vorzelt-Vorbau	Ja	Ja	Ja	-	-	-
Anbau Stauraum	Ja	Ja	Ja	Ja	-	-
Anbau Küche	Ja	Ja	Ja	Ja	-	-
Anbau Pack Kabine	Ja	Ja	Ja	Ja	-	-
Anbau Confort Kabine	Ja	Ja	Ja	Ja	-	-
Aufblasbarer Anbau AIR CAMP	-	-	-	-	-	-
Innenkabine Vorzelt	Ja	Ja	Ja	-	-	-



# Verpackung

MONTREUX 2M50			MONTREUX 3M			SICILE			
GRÖSSEN	GEWICHT KG	KARTONS CM	GRÖSSEN	GEWICHT KG	KARTONS CM	GRÖSSEN	GEWICHT KG	KARTONS CM	
GESTÄNGE	EFGH	29,2	122 × 23 × 24	EFGH	29,2	122 × 23 × 24	ABC	14,2	122 × 16 × 16
	IJKLM	34,2	122 × 23 × 24	IJKLM	34,2	122 × 23 × 24	DEF	17,7	122 × 17 × 20
STOFFBESpannung			EFGH IJKLM	4,2			GH	18,6	122 × 17 × 20
					2 PAKETE			IJKLM	31,7
STOFFBESpannung	E	27,3	118 × 50 × 30	E	29,8	118 × 50 × 30	B	13,4	118 × 40 × 25
	F	28,8		F	30,7		C	14,1	
	G	29,5		G	31,7		D	15,4	
	H	31,3		H	32,5		E	16	
	I	33		I	35,5		F	16,3	
	J	33,5		J	36		G	17,6	
	K	35,7		K	38,8		H	18,1	
	L	36,9		L	39,5		I	19,1	
	M	38,1		M	41,3		J	19,8	
							K	20,1	
				L	20,8				
				M	21,5				

GUÉRANDE			PRIMA			TOUQUET			PARTIEL			
GRÖSSEN	GEWICHT KG	KARTONS CM	GRÖSSEN	GEWICHT KG	KARTONS CM	GRÖSSEN	GEWICHT KG	KARTONS CM	GRÖSSEN	GEWICHT KG	KARTONS CM	
GESTÄNGE	ABC	14,2	122 × 16 × 16	ABC	14,2	122 × 16 × 16	ABC	14,2	122 × 16 × 16	350	26	122 × 23 × 20
	DEF	17,7	122 × 17 × 20	DEF	17,7	122 × 17 × 20	DEF	17,7	122 × 17 × 20	475	26	122 × 23 × 20
	GH	18,6	122 × 17 × 20	GH	18,6	122 × 17 × 20	GH	18,6	122 × 17 × 20	600	36,8	122 × 23 × 24
	IJKLM	31,7	122 × 23 × 24	IJKLM	28,4	122 × 23 × 20	IJKLM	31,7	122 × 23 × 20			
STOFFBESpannung	B	16,4	118 × 40 × 25	A	13,1	118 × 30 × 20	B	16,4	118 × 40 × 25	350	20,4	118 × 40 × 25
	C	16,9		B	13,3		C	16,9		475	24,3	
	D	18,6		C	13,9		D	18,6				
	E	19,3		D	14,1		E	19,3				
	F	19,9		E	14,4		F	19,9				
	G	21,6		F	14,9		G	21,6				
	H	22,5					H	22,5				
	I	23,9		G	15,7		I	23,9				
	J	24,9		H	17,3		J	24,9				
	K	25,0		I	18,6		K	25,0				
L	25,5	J	18,8	L	25,5							
M	26,8	K	18,9	M	26,8							
		L	19,7					600	29,2	118 × 50 × 30		
		M	20									

AUSTRAL			ATLANTIQUE			OCEAN						
GRÖSSEN	GEWICHT KG	KARTONS CM	GRÖSSEN	GEWICHT KG	KARTONS CM	GRÖSSEN	GEWICHT KG	KARTONS CM				
GESTÄNGE	CD	17,4	115 × 27 × 13,5	CD	16,75	115 × 27 × 13,5	CD	15,9	115 × 27 × 11,5			
	EFGH	18,8	115 × 27 × 13,5	EFGH	18,15	115 × 27 × 13,5	EFGH	17,05	115 × 27 × 11,5			
	IJKLM	26	115 × 27 × 15	I	24,7	115 × 27 × 15	IJKLM	23,25	115 × 27 × 13,5			
				J K L M	24,7	115 × 27 × 15						
STOFFBESpannung	C	22,6	120 × 28 × 26	C	18,2	115 × 27 × 22	C	17,5	115 × 27 × 23			
	D	21,4		D	18,6		D	17,9				
	E	22,6		E	19,3		E	18,5				
	F	23		F	20,1		F	19,2				
	G	23,6		G	20,5		G	20				
	H	24,5		H	21,2		H	20,5				
	I	25,8		120 × 28 × 33	I		22,2	115 × 27 × 27		I	21,5	115 × 27 × 27
					J		22,8	115 × 27 × 30		J	22,4	
					K		23,1			K	22,7	
					L		23,9			L	22,9	
M			24,6		M	23,2						

NAGANO M			NAGANO XL			MINI SILVER			MINI SILVER SONNENVERDECK			LUXUS SONNENVERDECK			
GRÖSSE	GEWICHT KG	KARTONS CM	GRÖSSE	GEWICHT KG	KARTONS CM	GRÖSSE	GEWICHT KG	KARTONS CM	GRÖSSE	GEWICHT KG	KARTONS CM	GRÖSSE	GEWICHT KG	KARTONS CM	
GESTÄNGE			ONE SIZE			ONE SIZE			ONE SIZE			ONE SIZE			
ONE SIZE	10,9	122 × 16 × 16	ONE SIZE	8,4 1,3	122 × 16 × 16 SAC 60 × 15	ONE SIZE	10,6	122 × 16 × 11	ONE SIZE	6,4	130 × 30 × 15				
STOFFBESpannung			ONE SIZE			ONE SIZE			ONE SIZE			ONE SIZE			
ONE SIZE	7,9	118 × 30 × 20	ONE SIZE	8,4	118 × 30 × 20	ONE SIZE	9,6	118 × 40 × 25	ONE SIZE						
											WAND	1,7	Beutel 40 × 40		

GRÖSSEN	GEWICHT KG	KARTONS CM	GRÖSSEN	GEWICHT KG	KARTONS CM	
LAGOON	19 kg	82 × 31 × 31 cm	INDIANA	28,8 kg	82 × 39 × 40 cm	
ARUBA	WENDEN SIE SICH AN UNS		SANTA CRUZ	15,8 kg	72 × 32 × 32 cm	
SAMOA	280	22,4 kg	87 × 36 × 36 cm	NORTH TWIN	26 kg	75 × 43 × 45 cm
	350	26 kg	82 × 38 × 38 cm			
	390	26,5 kg	87 × 38 × 38 cm			
	420	29,4 kg	87 × 39 × 39 cm			
LIMA	300	29 kg	82 × 37 × 38 cm	SANTA CLARA	20,6 kg	76 × 35 × 30 cm
	410	36 kg	87 × 39 × 39 cm	SAPPORO	13,5 kg	105 × 22 × 22 cm
PHUKET	WENDEN SIE SICH AN UNS					

# TRIGANO BIETET AUSSERDEM

---

*eine große Auswahl an Vorzelten, Zelten, Outdoormöbeln  
und Campingzubehör.*

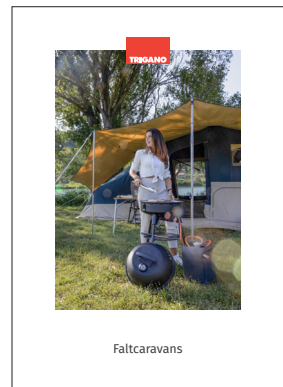
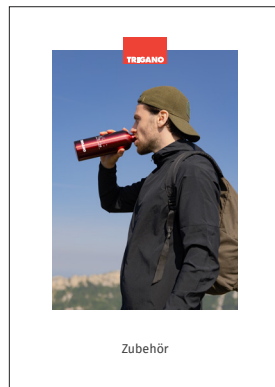

Siehe:  
[www.trigano-camping.com](http://www.trigano-camping.com)

---

Z.A. La Croix des Marais | La Roche de Glun | 26603 Tain l'Hermitage | CEDEX FRANKREICH  
+33 (0)4 75 84 85 00 | +33 (0)4 75 84 85 01

 | TRIGANOCAMPING

 | TRIGANOMDC

 | TRIGANO CAMPING

 | @TRIGANOCAMPING

---

**Konzeption Realisierung** starteo.pro | TRIGANO MDC R.C.S. Paris B 775 735 020 Dieses Dokument ist unverbindlich.  
Der Hersteller behält sich das Recht vor, jederzeit und ohne Vorankündigung Änderungen vorzunehmen. Bitte nicht auf die Straße werfen.

---



## Unsere anderen Aktivitäten



### TRIGANO HPA Zeltlodges

[www.trigano-hpa.com](http://www.trigano-hpa.com)



### TRIGANO FÜR GEMEINSCHAFTEN Professionelle Partyzelte, Barnums, faltstühle, Möbel und Gemeinschaftseinrichtungen

[www.trigano-collectivites.com](http://www.trigano-collectivites.com)



### MATRATZE FÜR UNTERWEGS Maßgeschneiderte Matratzen für Freizeitfahrzeuge

[www.matelasnomade.com](http://www.matelasnomade.com)

Folgen Sie #triganocamping    

